

Διάδρομος

XFIT 123

Εγχειρίδιο Χρήσης

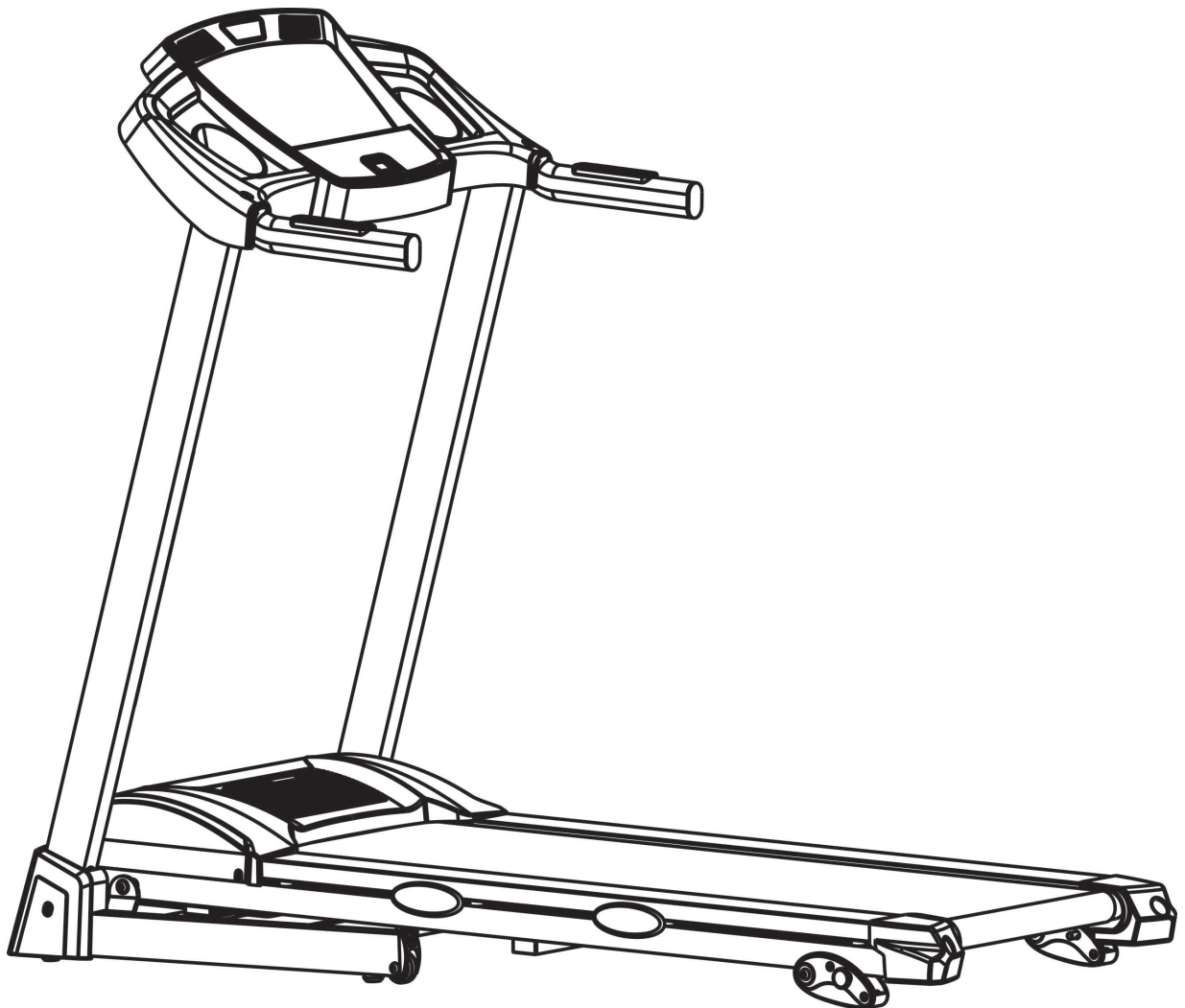

* Οι προδιαγραφές του προϊόντος μπορεί να διαφέρουν από την φωτογραφία και μπορεί να αλλάξουν χωρίς προειδοποίηση. Παρακαλούμε διαβάστε όλες τις προφυλάξεις και τις οδηγίες του εγχειριδίου πριν χρησιμοποιήσετε τον διάδρομο.

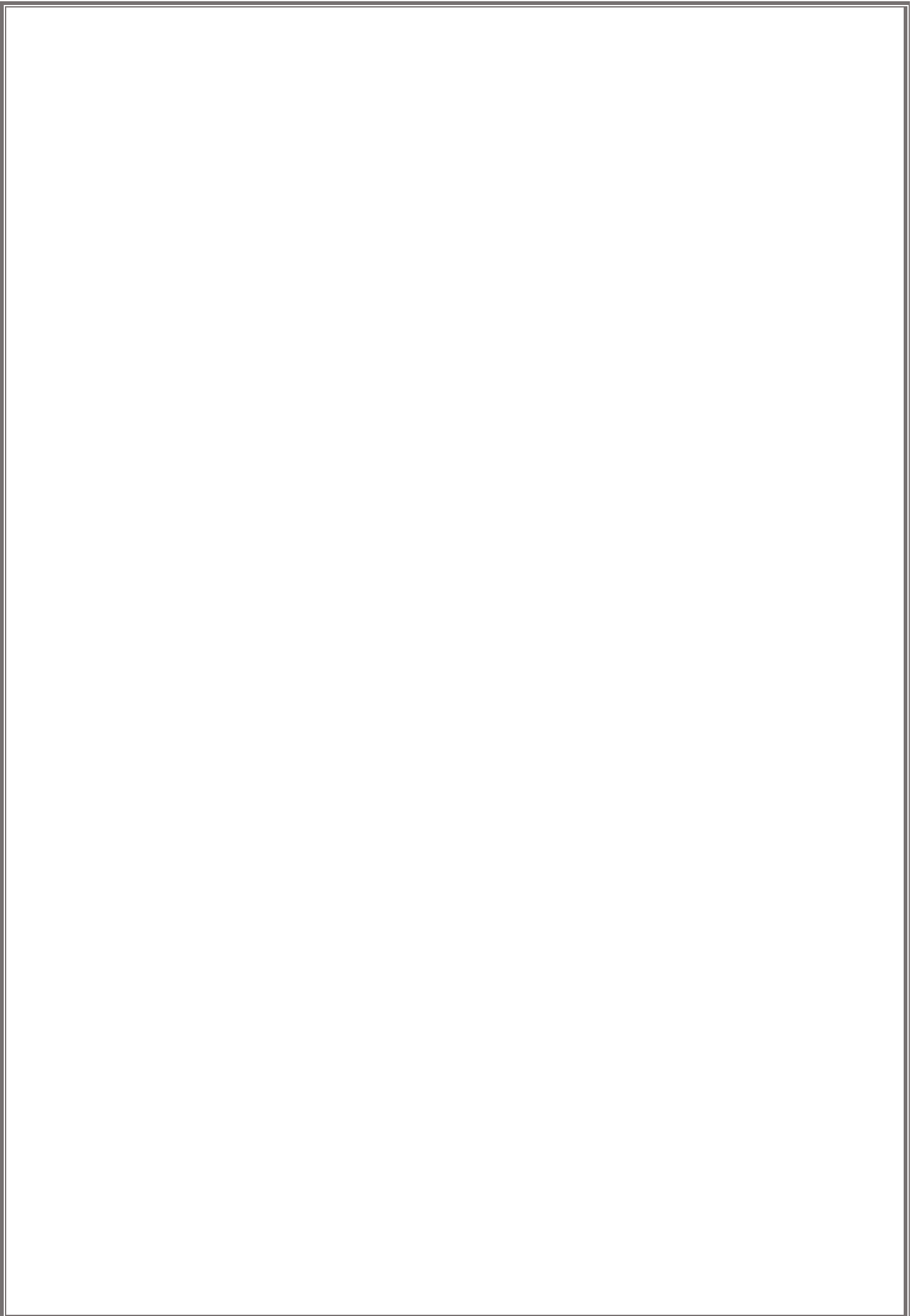

Περιεχόμενα	1
Προφυλάξεις ασφαλείας	2-3
Οδηγίες συναρμολόγησης	4-6
Οδηγίες λειτουργίας	7-11
Αναδίπλωση & Μετακίνηση	12
Προτεινόμενες διατάσεις	13-14
Συντήρηση	15-16
Αναλυτικό σχεδιάγραμμα	17
Λίστα εξαρτημάτων	18

ΠΡΟΦΥΛΑΞΕΙΣ ΑΣΦΑΛΕΙΑΣ

Όταν χρησιμοποιείτε αυτό το προϊόν, θα πρέπει πάντα να ακολουθούνται οι βασικές προφυλάξεις ασφάλειας, συμπεριλαμβανομένων και των παρακάτω:

Προσοχή – Για να μειώσετε τον κίνδυνο ηλεκτροπληξίας.

1. Αποσυνδέετε πάντα τον διάδρομο από την πρίζα αμέσως μετά την χρήση και πριν τον καθαρίσετε.

Προειδοποίηση – Για να μειώσετε τον κίνδυνο εγκαύματος, φωτιάς, ηλεκτροπληξίας ή σωματικού τραυματισμού.

1. Ο διάδρομος δεν θα πρέπει να μένει ανεπιτήρητος όταν είναι συνδεδεμένος στην πρίζα. Αποσυνδέστε τον διάδρομο από την πρίζα όταν δεν χρησιμοποιείται.
2. Η στενή επιτήρηση είναι απαραίτητη όταν ο διάδρομος χρησιμοποιείται από παιδιά ή δίπλα σε παιδιά, από άτομα με αναπηρία ή άτομα με ειδικές ανάγκες.
3. Χρησιμοποιείτε τον διάδρομο μόνο για την χρήση που προορίζεται όπως περιγράφεται σε αυτό το εγχειρίδιο. Μην χρησιμοποιήσετε κανένα παρελκόμενο που δεν συνιστάται από τον κατασκευαστή για να αποφευχθεί ο κίνδυνος ατυχήματος.
4. Μην θέσετε ποτέ τον διάδρομο σε λειτουργία εάν έχει κατεστραμμένο καλώδιο ή πρίζα, εάν δεν λειτουργεί σωστά, εάν έχει βλάβη ή έχει πέσει νερό. Παρακαλούμε σε τέτοια περίπτωση να απευθυνθείτε άμεσα στο Τεχνικό Τμήμα των X-TREME STORES A.E.
5. Μην σηκώνετε τον διάδρομο από το καλώδιο τροφοδοσίας ή χρησιμοποιείτε το καλώδιο ως λαβή.
6. Κρατήστε το καλώδιο μακριά από θερμές επιφάνειες ή από ζεστό έδαφος.
7. Μην λειτουργείτε ποτέ τον διάδρομο με μπλοκαρισμένους αεραγωγούς. Κρατήστε τους αεραγωγούς χωρίς χνούδια, τρίχες, κλπ.
8. Μην ρίχνετε ή βάζετε αντικείμενα στα ανοίγματα του διαδρόμου.
9. Μην τον τοποθετήσετε ή λειτουργήσετε σε εξωτερικό χώρο.
10. Μην τον λειτουργήσετε όπου έχει γίνει χρήση αεροζόλ (σπρέι) ή σε χώρο με χαμηλό οξυγόνο.
11. Πριν απενεργοποιήσετε τον διάδρομο, γυρίστε όλες τις λειτουργίες στην θέση off και μετά αποσυνδέστε το καλώδιο τροφοδοσίας από την πρίζα.
12. Συνδέστε τον διάδρομο μόνο σε κατάλληλα γειωμένη υποδοχή.
13. Εάν ο διάδρομος διπλώνεται, όταν ο χρήστης ολοκληρώσει την χρήση του στον διάδρομο, η κλίση του διαδρόμου θα πρέπει να επιστρέψει στην αρχική χαμηλότερη θέση.
14. Όταν ο χρήστης χρησιμοποιεί τον διάδρομο, δεν μπορεί να διπλωθεί ο διάδρομος ταυτόχρονα.
15. Διατηρείστε απόσταση ασφαλείας γύρω από τον διάδρομο 2000mm x 1000mm.
16. Αυτό το προϊόν προορίζεται μόνο για οικιακή χρήση.
17. Για διαδρόμους που διαθέτουν την δυνατότητα διπλώματος και ηλεκτρική κλίση, βεβαιωθείτε ότι η κλίση είναι στο 0 πριν διπλώσετε τον διάδρομο.
18. Σταματήστε την χρήση του διαδρόμου αμέσως εάν νιώσετε αίσθημα λιποθυμίας, ζαλάδας, ή δυσκολία στην αναπνοή.
19. Να φοράτε τα κατάλληλα ρούχα όταν χρησιμοποιείτε τον διάδρομο. Μην φοράτε χαλαρά ρούχα που μπορούν να πιαστούν στον διάδρομο. Αθλητική ενδυμασία προτείνεται και για τους άντρες και για τις γυναίκες. Να φοράτε πάντα αθλητικά παπούτσια. Μην χρησιμοποιείτε τον διάδρομο με γυμνά πόδια, ή φορώντας μόνο κάλτσες ή σανδάλια.

ΟΔΗΓΙΕΣ ΓΕΙΩΣΗΣ

Οι διάδρομοι θα πρέπει πρώτα να γειώνονται. Εάν προκύψει κάποια δυσλειτουργία ή βλάβη, η γείωση θα παρέχει ασφάλεια δημιουργώντας την μικρότερη δυνατή απόσταση από τον ρευματολήπτη για να μειωθεί ο κίνδυνος ηλεκτροπληξίας. Το προϊόν είναι εξοπλισμένο με ένα καλώδιο που έχει αγωγό γείωσης εξοπλισμού και βύσμα γείωσης. Το βύσμα πρέπει να συνδεθεί σε κατάλληλη πρίζα, η οποία είναι σωστά εγκατεστημένη και γειωμένη σύμφωνα με όλους τους τοπικούς κώδικες και διατάγματα.

ΚΙΝΔΥΝΟΣ – Λανθασμένη σύνδεση του αγωγού γείωσης του εξοπλισμού μπορεί να οδηγήσει σε κίνδυνο ηλεκτροπληξίας. Ελέγξτε με ένα εξειδικευμένο ηλεκτρολόγο ή τεχνικό, αν έχετε αμφιβολίες για το κατά πόσον τα προϊόντα είναι κατάλληλα γειωμένα. Μην τροποποιείτε το φινιρίσμα που παρέχεται με το προϊόν - αν δεν ταιριάζει στην πρίζα, εγκαταστήστε την κατάλληλη υποδοχή με εξειδικευμένο ηλεκτρολόγο.

Το προϊόν είναι για χρήση τάσης 220-240 volt και έχει ένα γειωμένο βύσμα το οποίο μοιάζει με το βύσμα που φαίνεται στην εικόνα. Βεβαιωθείτε ότι το προϊόν είναι συνδεδεμένο σε πρίζα που είναι ίδια διαμορφωμένη όπως το βύσμα.

Δεν χρειάζεται να χρησιμοποιήσετε αντάππορα για αυτό το προϊόν.

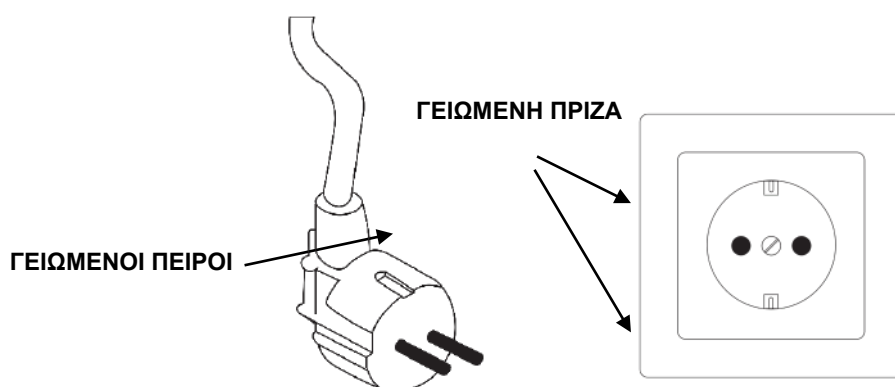

Η ΕΓΓΥΗΣΗ ΠΑΥΕΙ ΝΑ ΙΣΧΥΕΙ ΕΑΝ:

Το μηχάνημα τοποθετηθεί σε εξωτερικό χώρο ή εκτεθεί σε ήλιο, σκόνη ή υγρασία. Η σκόνη και τα χνούδια εισέρχονται μέσω του ιμάντα βαδίσματος στα εσωτερικά μηχανικά μέρη του μηχανήματος προκαλώντας σοβαρές βλάβες. Διατηρείτε καθαρό το όργανο από σκόνη και χνούδια.

ΠΡΟΣΟΧΗ! Η εταιρία δεν φέρει καμία ευθύνη για πρόκληση βλάβης που οφείλεται σε κακή χρήση του προϊόντος και μη τήρηση των οδηγιών χρήσης.

ΠΡΟΣΟΧΗ! Η χρήση προστατευτικού τάπητα (πλαστικός τάπητας ή λεπτή μοκέτα) κάτω από το όργανο γυμναστικής θεωρείται επιβεβλημένη για την σωστή χρήση του, την αποφυγή κραδασμών και την προστασία του δαπέδου. Η εταιρία δεν φέρει καμία ευθύνη για πρόκληση βλάβης που οφείλεται σε κακή χρήση του προϊόντος και μη τήρηση των οδηγιών χρήσης.

ΟΔΗΓΙΕΣ ΣΥΝΑΡΜΟΛΟΓΗΣΗΣ

Μέσα στο κουτί υπάρχουν τα παρακάτω εξαρτήματα:

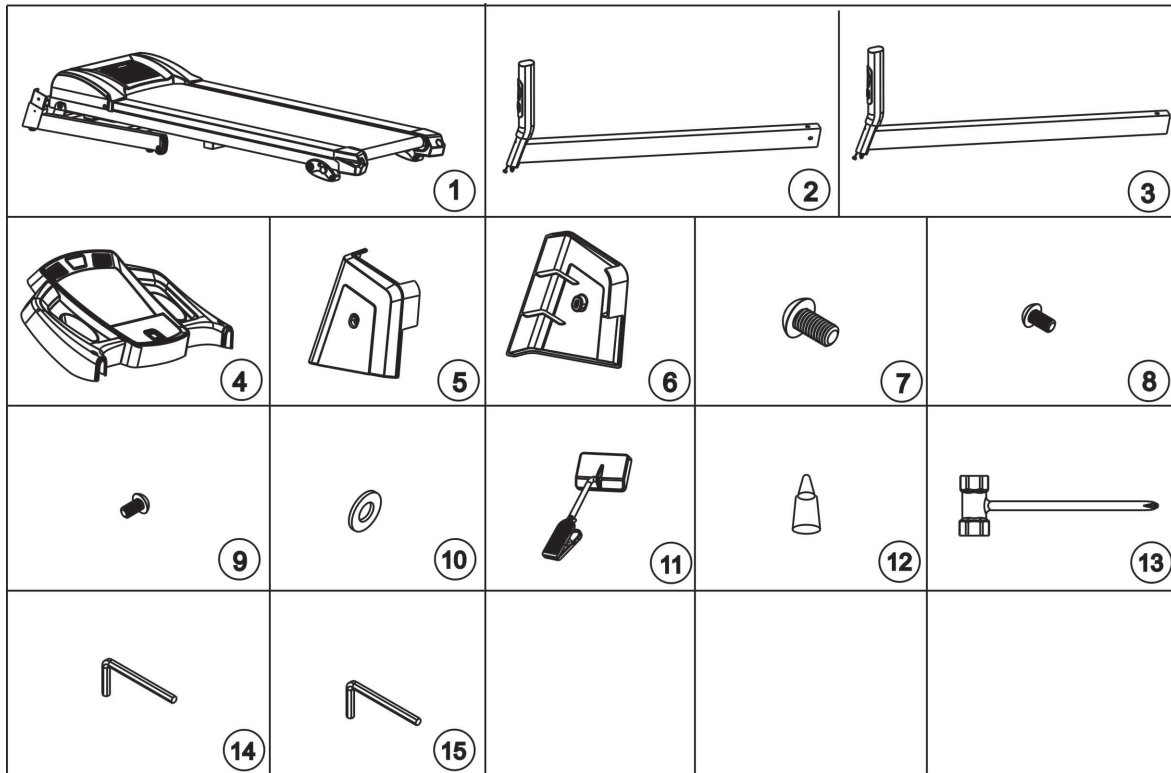

Λίστα Εξαρτημάτων

No.	Περιγραφή	Ποσότητα
1	Κεντρικός Σκελετός	1 set
2	Αριστερός ορθοστάτης	1 pc
3	Δεξιός ορθοστάτης	1 pc
4	Κονσόλα	1 pc
5	Αριστερό κάλυμμα βάσης	1 pc
6	Δεξί κάλυμμα βάσης	1 pc
7	Μπουλόνι M8x15	8 pcs
8	Μπουλόνι M5x10	4 pcs
9	Βίδα M4x12	2 pcs
10	Ροδέλα M8	8 pcs
11	Κλειδί ασφαλείας	1 pc
12	Κατσαβίδι	1 pc
13	Γαλλικό κλειδί 6#	1 pc
14	Γαλλικό κλειδί 5#	1 pc

Σημείωση: Η συναρμολόγηση απαιτεί 2 άτομα.

ΒΗΜΑ 1

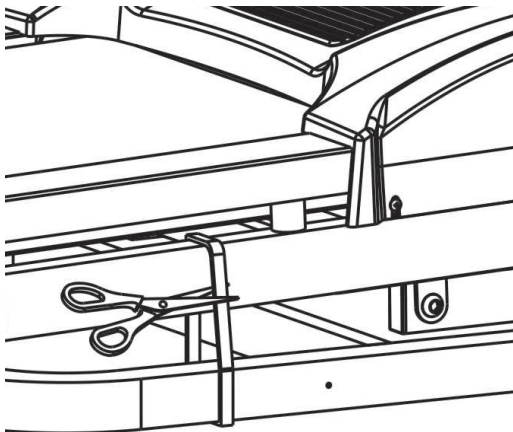

1. Ανοίξτε την κούτα, και αφαιρέστε όλα τα προστατευτικά φελιζόλ και τα εξαρτήματα συναρμολόγησης.
2. Όπως απεικονίζεται στην εικόνα, αφαιρέστε από την κούτα την πλατφόρμα και ακουμπήστε τη σε επίπεδο έδαφος. Κατόπιν κόψτε την προστατευτική ταινία.

ΒΗΜΑ 2

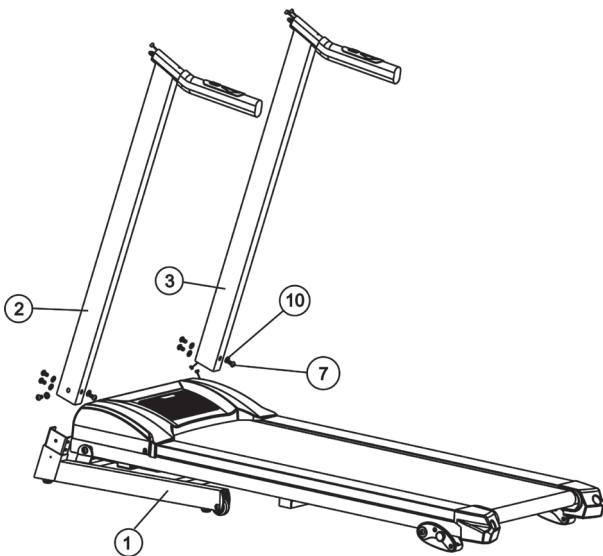

1. Συνδέστε το καλώδιο από τον Κεντρικό σκελετό με το καλώδιο του δεξιού υποστηρίγματος (3).
2. Προσοχή με την σύνδεση του καλωδίου. Λανθασμένη συνδεσιμότητα θα προκαλέσει βλάβη στην κονσόλα. Εισάγετε το αριστερό υποστήριγμα (2) και το δεξί υποστήριγμα (3) στον κεντρικό σκελετό (1), και χρησιμοποιήστε το Γαλλικό Κλειδί Νο5# (15) για να σφίξετε το αριστερό και το δεξί υποστήριγμα στον κεντρικό σκελετό με μπουλόνια 4τεμ. M8x15 (7) και 4τεμ. ροδέλες M8 (10).
3. Προσέξτε μην χαλάσετε το συνδετικό κατά την διαδικασία εισαγωγής του υποστηρίγματος στον κεντρικό σκελετό.

ΒΗΜΑ 3

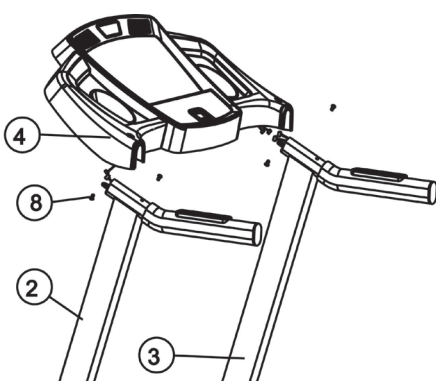

1. Συνδέστε το καλώδιο που προεκτείνεται από την κονσόλα με το καλώδιο που προεκτείνεται από τον δεξί ορθοστάτη (3) και τον αριστερό ορθοστάτη (2).
2. Δώστε προσοχή στην σύνδεση του καλωδίου, διότι λανθασμένη συνδεσιμότητα θα προκαλέσει ζημιά στον διάδρομο.
3. Χρησιμοποιήστε το κατσαβίδι (13) για να βιδώσετε την κονσόλα (4) στο αριστερό και το δεξί υποστήριγμα με 2τεμ βίδες M5x10 (8).

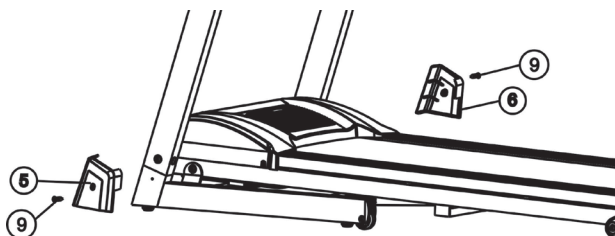
ΟΔΗΓΙΕΣ ΣΥΝΑΡΜΟΛΟΓΗΣΗΣ**ΒΗΜΑ 4**

1. Όπως φαίνεται στην κονσόλα, χρησιμοποιήστε το κατσαβίδι, (13) για να συνδέσετε το αριστερό κάλυμμα βάσης (5) πάνω στην βάση με 1 τεμ M4x12 (9). Κάντε το ίδιο με το δεξί κάλυμμα βάσης (6).

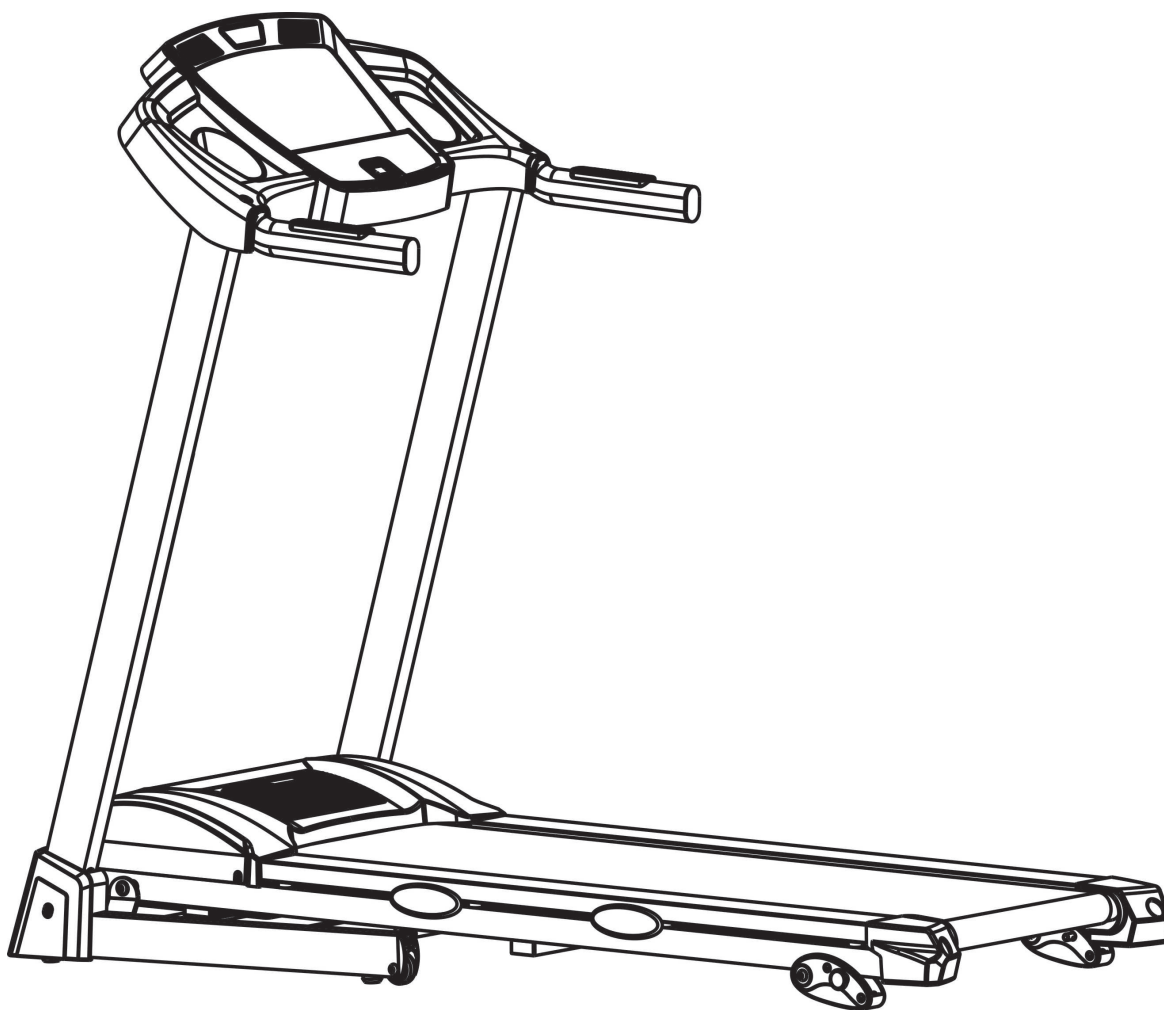

Ελέγξτε και σφίξτε τις βίδες ανά τακτά χρονικά διαστήματα, καθώς λόγω των δονήσεων μπορεί να χαλαρώσουν. Η ζημιά η οποία μπορεί να προκληθεί από έλλειψη συντήρησης δεν καλύπτεται από την εγγύηση.

ΓΕΝΙΚΕΣ ΣΥΜΒΟΥΛΕΣ ΑΣΦΑΛΕΙΑΣ

- A.** Πριν ξεκινήσετε την πρώτη σας προπόνηση, εξασκηθείτε στο να ανεβαίνετε και να κατεβαίνετε τον διάδρομο.
- B.** Συνδέστε το Κλειδί Ασφαλείας στο καντράν (ο διάδρομος δεν θα λειτουργήσει χωρίς το Κλειδί Ασφαλείας). Γαντζώστε το άλλο άκρο του Κλειδιού Ασφαλείας στην μπλούζα σας πριν ξεκινήσετε προπόνηση και ελέγξτε ότι ο διάδρομος σταματάει αν ο χρήστης κατά λάθος αποχωρήσει από τον διάδρομο.
- ΣΗΜΑΝΤΙΚΟ:** Το **ΚΛΕΙΔΙ ΑΣΦΑΛΕΙΑΣ** έχει έναν μαγνήτη ο οποίος συνδέεται στην κονσόλα. Στο άλλο άκρο υπάρχει ένα κλιπ το οποίο πρέπει να τοποθετηθεί στα ρούχα σας. Ο διάδρομος λειτουργεί μόνο με το κλειδί ασφαλείας τοποθετημένο στην κονσόλα.
- C.** Αν ο χρήστης πέσει ή κατέβει από τον διάδρομο εν ώρα λειτουργίας, το Κλειδί Ασφαλείας θα βγει από το καντράν και ο διάδρομος θα σταματήσει αμέσως για αποφυγή τυχόν τραυματισμού.
- D.** Μην στέκεστε πάνω στον ιμάντα κίνησης όταν ξεκινάτε τον διάδρομο. Τοποθετείστε τα πόδια σας στις βάσεις πελμάτων δεξιά και αριστερά.
- E.** Ο διάδρομος θα ξεκινήσει με 1.0 χιλ/ώρα μετά από αντίστροφη μέτρηση 3, 2, 1. Εάν είστε νέος χρήστης, συνηθίστε για λίγο σε χαμηλή ταχύτητα και κρατηθείτε από τις χειρολαβές έως ότου αισθανθείτε άνετα.

ΟΔΗΓΙΕΣ ΚΑΝΤΡΑΝ



ΛΕΙΤΟΥΡΓΙΕΣ ΟΘΟΝΗΣ

- TIME:** Εμφανίζει τον συνολικό χρόνο προπόνησης από 0:00 έως 99:59 λεπτά.
- PULSE:** Όταν γίνει ανίχνευση του παλμού σας πιάνοντας τις μεταλλικές επαφές πάνω στις χειρολαβές, στην οθόνη θα εμφανιστεί η τρέχουσα καρδιακή σας συχνότητα σε χτύπους ανά λεπτό από 50 έως 200.
- SPEED:** Εμφανίζει την τρέχουσα ταχύτητα του ιμάντα ξεκινώντας από 1.0Km/h έως 14.0Km/h.
- CALORIE:** Εμφανίζει την κατανάλωση θερμίδων κατά την διάρκεια της προπόνησης. Μέγιστη τιμή 990 kcal.
- DISTANCE:** Εμφανίζει την συνολική απόσταση προπόνησης από 0.0 έως 99.9 χιλ. υπολογίζοντας προς τα πάνω ή προς τα κάτω.

ΞΕΚΙΝΩΝΤΑΣ

1. Βεβαιωθείτε ότι δεν υπάρχει τίποτα πάνω ή κοντά στον διάδρομο ώστε να παρεμποδίσει την κίνηση του διαδρόμου.
2. Συνδέστε το καλώδιο παροχής ρεύματος και ενεργοποιήστε τον διάδρομο.
3. Σταθείτε στις πλαϊνές βάσεις πελμάτων του διαδρόμου.
4. Γαντζώστε το κλιπ του κλειδιού ασφαλείας στην μπλούζα σας.
5. Τοποθετήστε το κλειδί ασφαλείας στην εσοχή ασφαλείας του διαδρόμου. Κατόπιν ο διάδρομος θα τεθεί σε κατάσταση εκκίνησης/ετοιμότητας.
6. Υπάρχουν δύο κουμπιά στις δύο χειρολαβές, δεξιά είναι τα κουμπιά ρύθμισης ταχύτητας SPEED+ και SPEED -, αριστερά είναι τα κουμπιά START και STOP, τα οποία εκτελούν τις λειτουργίες όπως τα κουμπιά SPEED +/- και INCLINE +/- που βρίσκονται πάνω στην οθόνη.
7. Καστά τη διάρκεια της προπόνησής σας σε οποιαδήποτε λειτουργία, όταν πατήσετε το κουμπί STOP, ο διάδρομος θα σταματήσει. Αν θέλετε να συνεχίσετε την προπόνησή σας, μπορείτε να πατήσετε το κουμπί START και όλα τα προηγούμενα δεδομένα θα συνεχίσουν την καταμέτρηση και ο ιμάντας του διαδρόμου θα ξεκινήσει να κινείται μετά από αντίστροφη μέτρηση 4 δευτερολέπτων. Εάν θέλετε να επέλθετε σε κατάσταση εκκίνησης /ετοιμότητας, πατήστε το κουμπί STOP ξανά αφού έχει διακοπεί η λειτουργία του διαδρόμου. Κατά τη διάρκεια της επιλογής προγράμματος ή της καταχώρησης πληροφοριών, πατήστε το κουμπί STOP και θα επιστρέψετε σε κατάσταση εκκίνησης /ετοιμότητας.
8. Έχετε 2 επιλογές να ξεκινήσετε την προπόνησή σας:

A. ΓΡΗΓΟΡΗ ΕΚΚΙΝΗΣΗ (QUICK START)

Απλά πατήστε το κουμπί START να ξεκινήσετε την εκγύμνασή σας.

B. ΕΠΙΛΕΞΤΕ ΕΝΑ ΠΡΟΓΡΑΜΜΑ

Επιλέξτε ένα χειροκίνητο πρόγραμμα πατώντας το κουμπί MODE ή πατώντας τα κουμπιά προγραμμάτων (PROGRAM) για να εισέλθετε σε κάποιο από τα 8 προκαθορισμένα προγράμματα.

ΛΕΙΤΟΥΡΓΙΑ ΓΡΗΓΟΡΗΣ ΕΚΚΙΝΗΣΗΣ

ΒΗΜΑ 1: Συνδέστε το Κλειδί Ασφαλείας για να ενεργοποιήσετε την κονσόλα. Ο διάδρομος κατόπιν θα τεθεί σε κατάσταση ετοιμότητας/εκκίνησης.

ΒΗΜΑ 2: Πατήστε το κουμπί START για να ξεκινήσετε την κίνηση του ιμάντα μετά από αντίστροφη μέτρηση 3 δευτερολέπτων. Χρησιμοποιήστε τα κουμπιά +/- ταχύτητας 'SPEED' για να ρυθμίσετε την επιθυμητή ταχύτητα οποιαδήποτε στιγμή κατά την διάρκεια της προπόνησης. Η ταχύτητα μπορεί επίσης να ρυθμιστεί από τα κουμπιά στην δεξιά χειρολαβή.

ΒΗΜΑ 3: Για ανίχνευση καρδιακής συχνότητας, απλά πιάστε τις μεταλλικές επαφές πάνω στις χειρολαβές. Μπορεί να χρειαστούν μερικά δευτερόλεπτα μέχρι το καντράν να φτάσει τον πραγματικό αριθμό. Η καρδιακή συχνότητα θα εμφανιστεί στο παράθυρο ένδειξης παλμών 'PULSE'.

ΒΗΜΑ 4: Πατήστε το κουμπί 'STOP' για να σταματήσετε την προπόνηση ή τραβήξτε το κλειδί ασφαλείας για να απενεργοποιήσετε την κονσόλα. Πατώντας το κουμπί 'STOP' θα σταματήσει για λίγο το πρόγραμμα, αν θέλετε να το συνεχίσετε, μπορείτε να πατήσετε το κουμπί 'START' και όλες οι προηγούμενες λειτουργίες θα ξεκινήσουν να μετράνε και ο ιμάντας θα ξεκινήσει να κινείται μετά από αντίστροφη μέτρηση 3 δευτερολέπτων. Εάν θέλετε να επέλθετε σε κατάσταση εκκίνησης /ετοιμότητας, πατήστε το κουμπί STOP ξανά αφού έχει διακοπεί η λειτουργία του διαδρόμου.

ΒΗΜΑ 5: Κατά την ταχεία εκκίνηση, οι ενδείξεις TIME, CALORIE και DISTANCE θα μετράνε προς τα πάνω.

ΛΕΙΤΟΥΡΓΙΕΣ ΧΕΙΡΟΚΙΝΗΤΩΝ ΠΡΟΓΡΑΜΜΑΤΩΝ (MANUAL)

ΣΗΜΕΙΩΣΗ: Σε αυτό το πρόγραμμα, μπορείτε να ρυθμίσετε μία από τις ενδείξεις (Απόσταση=Distance, Θερμίδες=Calories, Χρόνος=TIME) με αντίστροφη μέτρηση για την προπόνησή σας ενώ οι υπόλοιπες θα μετράνε ανοδικά. Μόλις μία από τις ενδείξεις φτάσει στο μηδέν το πρόγραμμα ολοκληρώνεται και η κίνηση του ιμάντα σταματάει. Αν επιθυμείτε να συνεχίσετε, πατήστε το κουμπί START για να ξεκινήσει η κίνηση του ιμάντα μετά από αντίστροφη μέτρηση 5 δευτερολέπτων.

ΒΗΜΑ 1: Συνδέστε το Κλειδί Ασφαλείας για να ενεργοποιήσετε την οθόνη, ο διάδρομος τότε θα ανέλθει σε κατάσταση ετοιμότητας/εκκίνησης (start/ready).

ΒΗΜΑ 2: Πατήστε το κουμπί MODE, η ένδειξη χρόνου (TIME) θα εμφανίσει τον χρόνο 30:00. Πατήστε το κουμπί +/- ταχύτητας (SPEED) για να ορίσετε αντίστροφη μέτρηση χρόνου (TIME) από 5:00 λεπτά έως 99:00 λεπτά. Εάν δεν επιθυμείτε να ορίσετε τον χρόνο (TIME) για αντίστροφη μέτρηση και να περάσετε σε άλλες ενδείξεις, τότε ΜΗΝ ΠΑΤΗΣΕΤΕ το κουμπί +/-ταχύτητας (SPEED) +/- για να ορίσετε χρόνο (TIME), αλλά πατήστε απευθείας το MODE ξανά. Η ένδειξη απόστασης (DISTANCE) θα εμφανίσει την τιμή 1.0 και μπορείτε να ορίσετε αντίστροφη μέτρηση απόστασης (DISTANCE) από 1.0km - 99.0km.

Εάν δεν επιθυμείτε να ορίσετε την απόσταση (DISTANCE) για αντίστροφη μέτρηση και να περάσετε σε άλλες ενδείξεις, τότε ΜΗΝ ΠΑΤΗΣΕΤΕ το κουμπί +/- SPEED ταχύτητας για να ορίσετε αντίστροφη μέτρηση απόστασης (DISTANCE), αλλά πατήστε απευθείας το MODE ξανά. Η ένδειξη θερμίδων (CALORIE) θα εμφανίσει την τιμή 20 και μπορείτε να ορίσετε αντίστροφη μέτρηση θερμίδων (CALORIE) από 10 Kcal έως 990 Kcal.

ΒΗΜΑ 3: Αφού ολοκληρώσετε την ρύθμιση αντίστροφης μέτρησης για την προπόνησή σας, πατήστε START για να ξεκινήσει η κίνηση του ιμάντα μετά από αντίστροφη μέτρηση 3 δευτερολέπτων.

ΒΗΜΑ 4: Κατά την διάρκεια αυτού του προγράμματος μπορείτε να ρυθμίσετε την ταχύτητα πατώντας το κουμπί +/- ταχύτητας SPEED. Η ταχύτητα μπορεί επίσης να ρυθμιστεί από τα κουμπιά της δεξιάς χειρολαβής.

ΒΗΜΑ 5: Πατήστε το κουμπί STOP για να σταματήσετε την προπόνηση σας ή να τραβήξετε το κλειδί ασφαλείας μακριά από τη θέση του για να τερματίσετε τη λειτουργία της κονσόλας. Πατήστε το κουμπί STOP και θα σταματήσει το πρόγραμμα. Αν θέλετε να συνεχίσετε το πρόγραμμα, μπορείτε να πατήσετε το κουμπί START και όλα τα προηγούμενα δεδομένα θα συνεχίσουν την καταμέτρηση, ο ιμάντας του διαδρόμου θα ξεκινήσει να κινείται μετά από αντίστροφη μέτρηση 5 δευτερολέπτων.

ΛΕΙΤΟΥΡΓΙΑ ΠΡΟΚΑΘΟΡΙΣΜΕΝΩΝ ΠΡΟΓΡΑΜΜΑΤΩΝ

ΣΗΜΕΙΩΣΗ: Όλα τα προκαθορισμένα προγράμματα είναι χωρισμένα σε 30 ίσα χρονικά διαστήματα. Η ταχύτητα και η κλίση είναι προρυθμισμένη για το κάθε τμήμα. Ο χρόνος που μεσολαβεί στο κάθε ένα από τα 30 τμήματα του προγράμματος θα διανεμηθεί αυτόματα σύμφωνα με τον χρόνο που θα θέσετε για προπόνηση.

Υπάρχουν 64 προκαθορισμένα προγράμματα για 8 διαφορετικούς στόχους προπόνησης και 8 διαφορετικά επίπεδα έντασης, σε κάθε στόχο προπόνησης.

ΒΗΜΑ 1: Συνδέστε το κλειδί Ασφαλείας για να ενεργοποιήσετε την κονσόλα, ο διάδρομος τότε θα τεθεί σε κατάσταση εκκίνησης/ετοιμότητας.

ΒΗΜΑ 2: Πατήστε το κουμπί PROGRAM για να μετακινηθείτε στα 8 προκαθορισμένα προγράμματα. Ένας στόχος προπόνησης θα επιλεγεί μόλις πατήσετε το κουμπί 'PROGRAM'.

Αφού επιλέξετε στόχο προπόνησης, πατήστε το κουμπί MODE για να επιλέξετε την ένταση από το L1 έως το L8. Αφού επιλέξετε επίπεδο έντασης, μετά πατήστε τα κουμπιά +/- SPEED για να ρυθμίσετε τον χρόνο. Ο προκαθορισμένος χρόνος κάθε προγράμματος είναι 30:00 λεπτά, και μπορεί να ρυθμιστεί από 5:00 έως 99:00 λεπτά.

ΟΔΗΓΙΕΣ ΛΕΙΤΟΥΡΓΙΑΣ

ΒΗΜΑ 3: Ο προκαθορισμένος χρόνος κάθε προγράμματος είναι 30:00 λεπτά, και μπορεί να ρυθμιστεί από 5:00 έως 99:00 λεπτά. Αφού ρυθμίσετε τον χρόνο προπόνησης, πατήστε το κουμπί 'START' για να καταχωρηθεί και ξεκινήστε την προπόνησή σας.

ΒΗΜΑ 4: Κατά τη διάρκεια της προπόνησης του προγράμματος μπορείτε να ρυθμίσετε την ταχύτητα πιέζοντας τα πλήκτρα +/- SPEED. Η ταχύτητα μπορεί να ρυθμιστεί με τα κουμπιά στη δεξιά χειρολαβή. Ωστόσο, η ταχύτητα θα ισχύει μόνο για το τρέχον τμήμα. Αφού το τμήμα τελειώσει, η ταχύτητα θα συνεχίσει με τις προκαθορισμένες τιμές.

ΒΗΜΑ 5: Πατήστε το κουμπί STOP για να σταματήσετε την προπόνηση ή τραβήξτε το Κλειδί Ασφαλείας για να απενεργοποιήσετε την κονσόλα. Πατώντας το κουμπί STOP θα παύσει το πρόγραμμα, εάν θέλετε να συνεχίσετε το πρόγραμμα, μπορείτε να πατήσετε το κουμπί START και όλα τα προηγούμενα δεδομένα θα αρχίσουν την καταμέτρηση πάλι και ο μίμαντας θα τεθεί σε κίνηση μετά από αντίστροφη μέτρηση 5 δευτερολέπτων. Εάν θέλετε να επέλθετε σε κατάσταση εκκίνησης /ετοιμότητας, πατήστε το κουμπί STOP ξανά αφού έχει διακοπεί η λειτουργία του διαδρόμου.

ΧΡΗΣΗ ΤΗΣ ΛΕΙΤΟΥΡΓΙΑΣ ΠΑΛΜΩΝ 'PULSE'

Το παράθυρο ένδειξης παλμών 'PULSE' στην κονσόλα σας λειτουργεί σε συνδυασμό με τους Αισθητήρες παλμών στις δύο χειρολαβές. Όταν είστε έτοιμοι να διαβάσετε το σφυγμό σας:

1. Τοποθετήστε τα δύο σας χέρια σταθερά στους Αισθητήρες παλμών. Για πιο ακριβή ανίχνευση, είναι σημαντικό να χρησιμοποιήσετε και τα δύο χέρια.
2. Η καρδιακή σας συχνότητα θα εμφανιστεί στο παράθυρο ένδειξης παλμών 'PULSE' περίπου 5 δευτερόλεπτα αφού πιάσετε τους Αισθητήρες παλμών.
3. Η εκτίμηση αυτή δεν είναι ακριβής και τα άτομα με ιατρικές παθήσεις ή / και μια συγκεκριμένη ανάγκη για ακριβή παρακολούθηση της καρδιακής συχνότητας δεν θα πρέπει να βασίζονται στις εκτιμήσεις που παρέχονται.

ΠΡΟΣΟΧΗ! Ο αισθητήρας καρδιακών παλμών, η μέτρηση σωματικού λίπους καθώς και ο μετρητής θερμίδων δεν είναι ιατρικές συσκευές. Διάφοροι παράγοντες μπορεί να επηρεάσουν την ακρίβεια των ενδείξεων. Προορίζονται μόνο ως βοηθήματα κατά την διάρκεια της άσκησης.

ΧΡΗΣΗ ΛΕΙΤΟΥΡΓΙΑΣ ΗΧΟΥ

Όπως δείχνει το σχήμα, συνδέστε το ένα άκρο του Καλωδίου Ήχου στην υποδοχή ήχου του καντράν, και στη συνέχεια, συνδέστε το άλλο άκρο του καλωδίου ήχου στο MP3 player. Από το ηχείο του καντράν τότε θα ακουστεί μουσική από το MP3 Player. Η ένταση των ηχείων μπορεί να ρυθμιστεί μόνο από το MP3 player.



ΛΕΙΤΟΥΡΓΙΑ ΛΙΠΟΜΕΤΡΗΣΗΣ

Αυτή η λειτουργία είναι για να μπορέσει να μετρηθεί το σωματικό λίπος σας σύμφωνα με τις βασικές πληροφορίες της κατάστασης του σώματός σας.

Αυτή η εκτίμηση δεν είναι ακριβής και τα άτομα με ιατρικές παθήσεις ή / και μια συγκεκριμένη ανάγκη για μέτρηση ακριβείας του σωματικού λίπους δεν θα πρέπει να βασίζονται στις εκτιμήσεις που παρέχονται.

ΒΗΜΑ 2: Πατήστε το κουμπί PROGRAM επαναλαμβανόμενα, στην 9^η φορά που θα το πατήσετε, στην οθόνη θα εμφανιστεί η ένδειξη FAT. Πατήστε το κουμπί MODE για να ρυθμίσετε τις σχετικές παραμέτρους: ηλικία, φύλο, ύψος και το βάρος.

ΒΗΜΑ 3: Μετά την εισαγωγή της λειτουργίας λιπομέτρησης, στο παράθυρο της ένδειξης ταχύτητας 'SPEED' θα εμφανιστεί το F 1, στο παράθυρο της ένδειξης παλμών 'PULSE' θα εμφανιστεί ο αριθμός 25, το οποίο αντιπροσωπεύει την ηλικία, πατήστε το πλήκτρο +/- SPEED για να ρυθμίσετε την ηλικία από 10 - 99. Στη συνέχεια, πατήστε το κουμπί MODE για να μεταβείτε στο επόμενο βήμα.

ΒΗΜΑ 4: Αφού πιάσετε το κουμπί MODE, στο παράθυρο ταχύτητας 'SPEED' θα εμφανιστεί το F 2, στο παράθυρο ένδειξης παλμών PULSE θα εμφανιστεί το 01, το οποίο αντιπροσωπεύει το ΦΥΛΟ, πιάστε το κουμπί +/- SPEED, για να ρυθμίσετε το φύλο από το 01- 02. Το 01 αντιστοιχεί στο αντρικό φύλο (MALE) και το 02 αντιστοιχεί στο γυναικείο φύλο (FEMALE). Στη συνέχεια πατήστε το κουμπί MODE για να μεταβείτε στο επόμενο βήμα.

ΒΗΜΑ 5: Αφού πιάσετε το πλήκτρο MODE, στο παράθυρο ένδειξης ταχύτητας 'SPEED' θα εμφανιστεί το F 3, στο παράθυρο ένδειξης παλμών 'PULSE' θα εμφανιστεί το 170, το οποίο αντιπροσωπεύει το ΥΨΟΣ, πιάστε το κουμπί +/- ταχύτητας 'SPEED', για να ρυθμίσετε το ύψος από 100cm-200cm. Στη συνέχεια πατήστε το κουμπί MODE για να μεταβείτε στο επόμενο βήμα.

ΒΗΜΑ 6: Αφού πιάσετε το κουμπί MODE, στο παράθυρο ένδειξης ταχύτητας 'SPEED' θα εμφανιστεί το F 4, στο παράθυρο παλμών 'PULSE' θα εμφανιστεί το 70, το οποίο αντιπροσωπεύει το ΒΑΡΟΣ, πιάστε το κουμπί +/- ταχύτητας 'SPEED' για να ρυθμίσετε το βάρος από 20kg-150kg. Στη συνέχεια πατήστε το κουμπί MODE για να μεταβείτε στο επόμενο βήμα.

ΒΗΜΑ 7: Αφού ολοκληρωθεί η ρύθμιση όλων των απαραίτητων πληροφοριών για την κατάσταση του σώματος, πατήστε πάλι το κουμπί MODE. Στο παράθυρο ένδειξης ταχύτητας 'SPEED' θα εμφανιστεί το F 5 και στο παράθυρο ένδειξης παλμών 'PULSE' θα εμφανιστεί «---». Αυτό σημαίνει την έναρξη του καντράν για τον υπολογισμό. Στη συνέχεια, κρατήστε τον αισθητήρα παλμών στις χειρολαβές με τα δύο σας χέρια, περίπου 8 δευτερόλεπτα μετά, το αποτέλεσμα σωματικού λίπους θα εμφανιστεί στο παράθυρο ένδειξης παλμών PULSE.

ΠΙΝΑΚΑΣ ΚΛΙΜΑΚΑΣ ΣΩΜΑΤΙΚΟΥ ΛΙΠΟΥΣ

Το αποτέλεσμα που δίνεται από την κλίμακα σωματικού λίπους μπορεί να είναι μια αναφορά της κατάστασης του σώματος, ελέγξτε την κατάσταση του σώματός σας, σύμφωνα με το παρακάτω διάγραμμα με το αποτέλεσμα που παίρνετε από τον διάδρομο.

Σωματική Κατάσταση	Αποτέλεσμα
Παχύσαρκος	BMI > 30
Υπέρβαρος	26 < BMI < 30
Κανονικός	19 < BMI < 25
Αδύνατος	BMI < 19

ΑΝΑΔΙΠΛΩΣΗ & ΜΕΤΑΚΙΝΗΣΗ ΔΙΑΔΡΟΜΟΥ

ΠΩΣ ΝΑ ΔΙΠΛΩΣΕΤΕ ΤΟΝ ΔΙΑΔΡΟΜΟ

Πριν ξεκινήσετε την αναδίπλωση, αποσυνδέστε το καλώδιο τροφοδοσίας.

ΠΡΟΣΟΧΗ: Θα πρέπει να μπορείτε να σηκώσετε με ασφάλεια 20kg για να μπορέσετε να σηκώσετε, να κατεβάσετε ή να μετακινήσετε τον διάδρομο.

1. Κρατήστε τον διάδρομο με τα χέρια σας στην θέση που δείχνει η εικόνα δεξιά. **ΠΡΟΣΟΧΗ:** Για να μειώσετε την πιθανότητα τραυματισμού, λυγίστε τα γόνατά σας και κρατήστε την πλάτη σας ίσια. Όπως σηκώνετε τον διάδρομο βεβαιωθείτε ότι τον σηκώνετε βάζοντας δύναμη στα πόδια και όχι στην μέση. Σηκώστε τον διάδρομο έως ότου η πλατφόρμα κίνησης να κρατιέται σταθερά από τον κύλινδρο όπως δείχνει η εικόνα.
2. Εάν θέλετε να κατεβάσετε τον διάδρομο για χρήση, πρώτα τραβήξτε τον μοχλό αποθήκευσης όπως δείχνει η εικόνα και κατόπιν κατεβάστε την πλατφόρμα στο έδαφος.

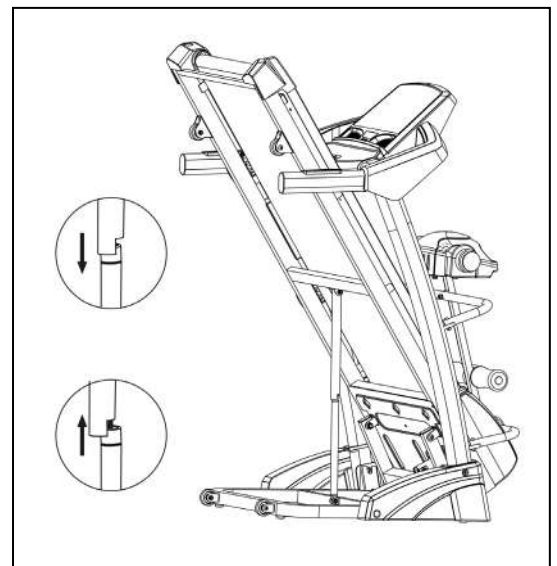
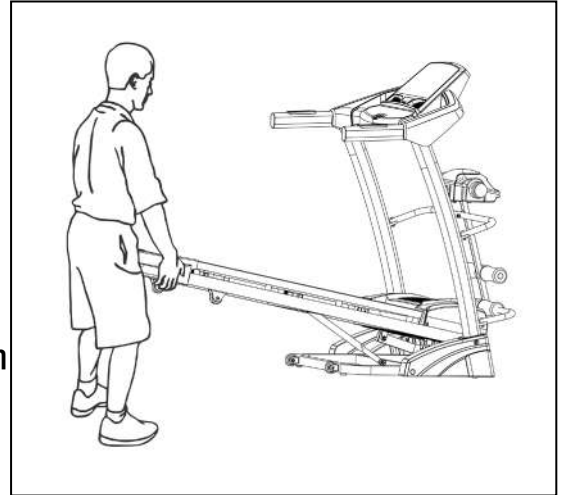

ΠΩΣ ΝΑ ΜΕΤΑΚΙΝΗΣΕΤΕ ΤΟΝ ΔΙΑΔΡΟΜΟ

Πριν μετακινήσετε τον διάδρομο, αναδιπλώστε σε θέση αποθήκευσης όπως περιγράψαμε παραπάνω. **Βεβαιωθείτε ότι ο κύλινδρος κρατιέται με ασφάλεια από τον σωλήνα.**

1. Κρατήστε τις χειρολαβές όπως φαίνεται και τοποθετήστε το πόδι σας πάνω στην ρόδα.
 2. Γείρετε τον διάδρομο προς τα πίσω έως ότου να μετακινείται άνετα στις ρόδες. Προσεκτικά μετακινήστε τον διάδρομο στην επιθυμητή θέση.
- Μην μετακινήσετε ποτέ τον διάδρομο χωρίς να τον έχετε γείρει προς τα πίσω. Για να μειώσετε το ρίσκο τραυματισμού, να είστε εξαιρετικά προσεκτικοί όταν μετακινείτε τον διάδρομο. Μην επιχειρήσετε να μετακινήσετε τον διάδρομο σε άνιση επιφάνεια.**

3. Τοποθετήστε το ένα σας πόδι στην ρόδα, και κατεβάστε προσεκτικά τον διάδρομο έως ότου βρεθεί στην θέση αποθήκευσης.

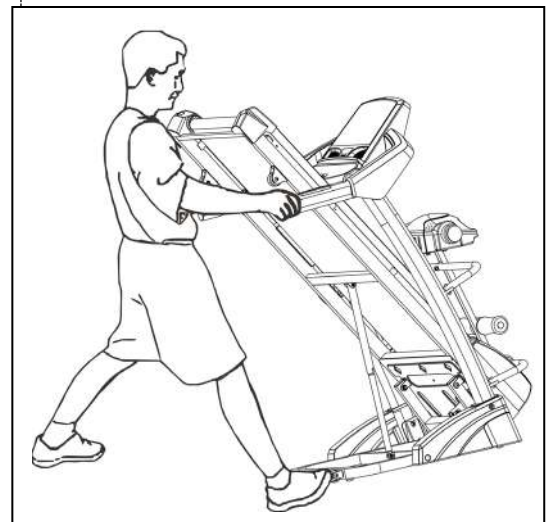

Ένα επιτυχημένο πρόγραμμα άσκησης αποτελείται από το ζέσταμα, την αερόβια άσκηση, και το στάδιο χαλάρωσης. Κάντε όλο το πρόγραμμα τουλάχιστον δύο και κατά προτίμηση τρεις φορές την εβδομάδα, κάνοντας ανάπαυση για μία μέρα μεταξύ των προπονήσεων. Μετά από λίγους μήνες, μπορείτε να αυξήσετε τις προπονήσεις σας σε τέσσερις ή πέντε φορές την εβδομάδα.

Η προθέρμανση είναι ένα σημαντικό μέρος της προπόνησής σας, και θα πρέπει να αποτελεί το ξεκίνημα κάθε προπόνησης. Προετοιμάζει το σώμα σας για πιο εντατική άσκηση ζεσταίνοντας και τεντώνοντας τους μυς σας, αυξάνοντας την κυκλοφορία του αίματος και τους καρδιακούς παλμούς καθώς και την παροχή περισσότερου οξυγόνου στους μυς σας. Στο τέλος της προπόνησής σας, επαναλάβετε αυτές τις ασκήσεις για τη μείωση μυϊκών προβλημάτων. Σας προτείνουμε τις παρακάτω ασκήσεις προθέρμανσης και χαλάρωσης:

1. ΔΙΑΤΑΣΗ ΠΡΟΣΑΓΩΓΩΝ

Καθίστε με τα πέλματα των ποδιών σας ενωμένα και τα γόνατά σας να πηγαίνουν προς τα έξω. Σπρώξτε τα πόδια σας προς την βουβωνική σας χώρα όσο πιο κοντά μπορείτε. Σιγά-σιγά σπρώξτε τα γόνατά σας προς το έδαφος. Μείνετε εκεί μετρώντας έως το 15.



2. ΔΙΑΤΑΣΗ ΚΝΗΜΙΑΙΩΝ / ΑΧΙΛΛΕΙΟΥ ΤΕΝΟΝΤΑ

Καθίστε με το δεξί πόδι σας να επεκτείνεται. Ακουμπήστε το πέλμα του αριστερού ποδιού σας από δεξιά στο εσωτερικό των μηρών σας. Τεντωθείτε προς τα δάχτυλα σας όσο το δυνατόν περισσότερο. Κρατηθείτε μετρώντας έως το 15. Χαλαρώστε και επαναλάβετε με το αριστερό πόδι.



3. ΔΙΑΤΑΣΗ ΚΕΦΑΛΙΟΥ

Περιστρέψτε το κεφάλι προς τα δεξιά μία φορά, νιώθοντας το τέντωμα στην αριστερή πλευρά του λαιμού σας. Στην συνέχεια, περιστρέψτε το κεφάλι πίσω μία φορά, τεντώνοντας το πιγούνι προς το ταβάνι αφήνοντας το στόμα σας ανοιχτό. Περιστρέψτε το κεφάλι προς τα αριστερά μία φορά, και στο τέλος ρίξτε το κεφάλι σας στο στήθος μία φορά.



ΠΡΟΤΕΙΝΟΜΕΝΕΣ ΔΙΑΤΑΣΕΙΣ**4. ΔΙΑΤΑΣΗ ΩΜΟΥ**

Σηκώστε τον δεξί σας ώμο προς το αυτί σας μία φορά. Κατόπιν, σηκώστε τον αριστερό σας ώμο προς τα πάνω μία φορά καθώς κατεβάζετε τον δεξί σας ώμο.

**5. ΑΓΓΙΓΜΑ ΔΑΧΤΥΛΩΝ**

Σκύψτε προς τα εμπρός αργά, αφήνοντας την πλάτη και τους ώμους να χαλαρώσουν όπως τεντώνεστε προς στα δάχτυλα των ποδιών. Κατεβείτε όσο περισσότερο μπορείτε και κρατήστε για 15 δευτερόλεπτα.

**6. ΔΙΑΤΑΣΗ ΙΣΧΝΟΚΝΗΜΙΑΙΩΝ**

Ακουμπήστε τα χέρια σας στον τοίχο και τοποθετήστε το αριστερό σας πόδι μπροστά από το δεξί. Κρατήστε το δεξί σας πόδι ίσιο και το αριστερό σας πόδι στο πάτωμα. Κατόπιν λυγίστε το αριστερό σας πόδι και γείρετε μπροστά μετακινώντας τον γοφό σας προς τον τοίχο. Μείνετε σε αυτή τη θέση, και κατόπιν επαναλάβετε από την άλλη πλευρά μετρώντας ως το 15.

**7. ΔΙΑΤΑΣΗ ΠΛΕΥΡΩΝ**

Σηκώστε τα χέρια σας στο πλάι έως ότου ξεπεράσουν το κεφάλι σας. Τεντώστε το δεξί σας χέρι προς το ταβάνι όσο πιο ψηλά μπορείτε μία φορά. Επαναλάβετε το ίδιο και με το αριστερό σας χέρι.



ΠΡΟΕΙΔΟΠΟΙΗΣΗ! Πριν πραγματοποιήσετε οποιαδήποτε συντήρηση στο διάδρομό σας, να αποσυνδέετε πάντα το καλώδιο παροχής ρεύματος.

ΚΑΘΑΡΙΣΜΟΣ: Ο τακτικός καθαρισμός του διαδρόμου σας θα επεκτείνει τη διάρκεια ζωής του.

ΠΡΟΕΙΔΟΠΟΙΗΣΗ! Για να αποφύγετε τυχόν πρόκληση ηλεκτροπληξίας, βεβαιωθείτε ότι ο διάδρομος είναι σβηστός και το καλώδιο παροχής ρεύματος είναι εκτός πρίζας πριν κάνετε τον καθαρισμό ή τη συντήρηση.

ΜΕΤΑ ΑΠΟ ΚΑΘΕ ΑΣΚΗΣΗ: Σκουπίστε την κονσόλα και τις υπόλοιπες επιφάνειες του διαδρόμου με ένα καθαρό, στεγνό μαλακό πανί για να αφαιρέσετε τον υπερβολικό ιδρώτα. ΜΗΝ ΧΡΗΣΙΜΟΠΟΙΕΙΤΕ ΧΗΜΙΚΑ.

ΕΒΔΟΜΑΔΙΑΙΩΣ: Η χρήση προστατευτικού δαπέδου μηχανήματος συνιστάται για ευκολία καθαρισμού. Οι βρωμιές από τα παπούτσια έρχονται σε επαφή με τον ιμάντα και τελικά εισχωρούν στο κάτω μέρος. Η χρήση ηλεκτρικής σκούπας κάτω από τον διάδρομο συνιστάται μία φορά την εβδομάδα.

ΜΗΝΙΑΙΩΣ: να βάζετε σκούπα κάτω από τον διάδρομο για να εμποδίσετε να συσσωρευτεί βρωμιά ή σκουπίδια. Μία φορά το χρόνο, θα πρέπει να αφαιρέσετε το μαύρο καπάκι του μοτέρ και να καθαρίσετε την βρωμιά που μπορεί να έχει συσσωρευτεί σε αυτή την περιοχή.

ΛΙΠΑΝΣΗ ΞΥΛΙΝΗΣ ΠΛΑΤΦΟΡΜΑΣ: Συνιστάται περιοδικός λιπαντικός έλεγχος του ιμάντα για να εξασφαλισθεί η βέλτιστη απόδοση του διαδρόμου. Κάθε 1 μήνα, ή 20 - 40 ώρες λειτουργίας, σηκώστε τις άκρες του ιμάντα κίνησης και αγγίξτε το πάνω μέρος της ξύλινης πλατφόρμας όσο μέσα φτάνει το χέρι σας. Εάν νιώσετε ίχνη σιλικόνης, δεν χρειάζεται λίπανση. Εάν νιώσετε στεγνή την ξύλινη επιφάνεια, χρειάζεται λίπανση. Ρωτήστε τον πωλητή σας ή καλέστε στο τεχνικό τμήμα για τον τύπο της σιλικόνης.

ΠΩΣ ΝΑ ΛΙΠΑΙΝΕΤΕ ΤΗΝ ΠΛΑΤΦΟΡΜΑ

Προσοχή: Προμηθευτείτε το κατάλληλο προϊόν για την λίπανση του ιμάντα κίνησης. Μην χρησιμοποιείτε σπρέι γράσου ή αντισκουριακό υγρό ή οποιοδήποτε άλλο σπρέι.

1. Βάλτε το ακροφύσιο ψεκασμού στην κεφαλή ψεκασμού λίπανσης.
2. Ενώ σηκώνετε από την μία πλευρά τον ιμάντα κίνησης, βάλτε το ακροφύσιο ψεκασμού μεταξύ του ιμάντα κίνησης και της ξύλινης πλατφόρμας περίπου 10cm από το μπροστινό τμήμα του διαδρόμου. Απλώστε το σπρέι σιλικόνης στην ξύλινη πλατφόρμα, κινούμενοι από μπρος προς τα πίσω. Επαναλάβετε το ίδιο και για την άλλη πλευρά του ιμάντα κίνησης. Ψεκάστε για περίπου 4 δευτερόλεπτα σε κάθε πλευρά.
3. Θέστε σε λειτουργία τον διάδρομο για 2 λεπτά, σε μία ταχύτητα 5 χιλ/ώρα έτσι ώστε να απλωθεί η σιλικόνη σε όλη την ξύλινη επιφάνεια και στην συνέχεια μπορείτε να χρησιμοποιήσετε τον διάδρομο κανονικά.

ΠΡΟΕΙΔΟΠΟΙΗΣΗ: Μην υπερ-λιπαίνετε την ξύλινη πλατφόρμα. Το περισσευούμενο λιπαντικό πρέπει να σκουπιστεί με καθαρή πετσέτα.

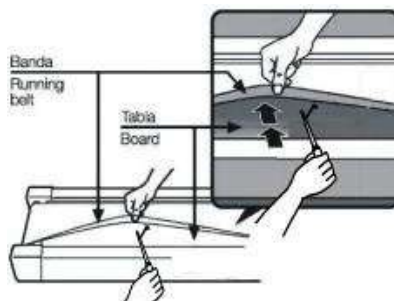

ΠΡΟΕΙΔΟΠΟΙΗΣΗ: Η επαφή μεταξύ της ξύλινης επιφάνειας του διαδρόμου και του ιμάντα βαδίσματος έχει σημαντικό ρόλο στη λειτουργία και την διάρκεια ζωής του διαδρόμου. Σας προτείνουμε να διατηρείτε καθαρό τον διάδρομο και να λιπαίνετε συχνά αυτό το σημείο τριβής ακολουθώντας τις οδηγίες χρήσης. Η ελλιπής λίπανση προκαλεί φθορά στον ιμάντα και στα ηλεκτρικά μέρη του διαδρόμου.

Ρύθμιση έντασης ιμάντα κίνησης

Ο διάδρομος έχει ρυθμιστεί και έχει περάσει επιθεώρηση Ποιότητας Ελέγχου QC πριν φύγει από το εργοστάσιο. Εάν υπάρχουν προβλήματα με τον ιμάντα, οι πιθανές αιτίες μπορεί να είναι:

- A.** Το πλαίσιο δεν είναι τοποθετημένο σταθερά.
- B.** Ο χρήστης δεν τρέχει στο κέντρο του ιμάντα.
- Γ.** Ο χρήστης δεν βάζει και στα δύο πόδια την ίδια δύναμη.

Για προβλήματα που δεν αποκαθίστανται αυτόματα, δοκιμάστε τις παρακάτω μεθόδους για να φτιάξετε τον ιμάντα, όπως δείχνει η εικόνα.

Εάν ο ιμάντας τείνει να μετακινηθεί προς τα δεξιά, πρέπει να γυρίσετε την δεξιά βίδα ρύθμισης του ιμάντα δεξιόστροφα. Συνιστούμε να γυρίζετε 1/4 κάθε φορά και να ελέγχετε πως λειτουργεί. Εάν ο ιμάντας παραμείνει κεκλιμένος δεξιά, τότε γυρίστε την αριστερή βίδα ρύθμισης του ιμάντα αριστερόστροφα 1/4, όπως δείχνει η εικόνα A.

Εάν ο ιμάντας τείνει να μετακινηθεί προς τα αριστερά, τότε γυρίστε την αριστερή βίδα ρύθμισης του ιμάντα δεξιόστροφα 1/4. Εάν ο ιμάντας παραμείνει κεκλιμένος αριστερά, τότε γυρίστε την δεξιά βίδα ρύθμισης του ιμάντα αριστερόστροφα 1/4, όπως δείχνει η εικόνα B.

Μετά από ένα διάστημα χρήσης, ο ιμάντας ίσως παρουσιάσει ελαφριά επιμήκυνση, και ίσως υπάρχουν συμπτώματα ολίσθησης ή σταμάτημα του ιμάντα όταν ένα άτομο τρέχει πάνω σε αυτόν. Όταν αυτά τα συμπτώματα εμφανιστούν, πρέπει να σφίξετε τις βίδες και στις δύο πλευρές για 1/4 της στροφής. Εάν ο ιμάντας είναι πολύ σφιχτός, απλά χαλαρώστε τις βίδες και στις δύο πλευρές για 1/4 της στροφής, όπως δείχνει η εικόνα C.

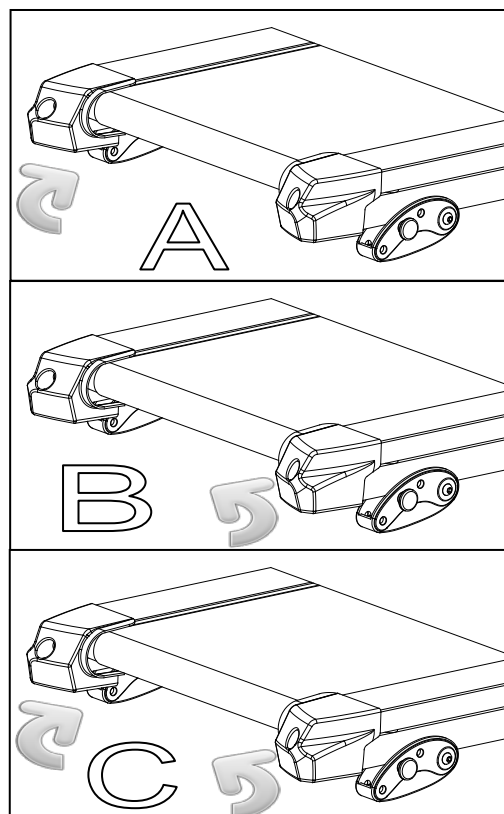

ΑΝΑΛΥΤΙΚΟ ΣΧΕΔΙΑΓΡΑΜΜΑ

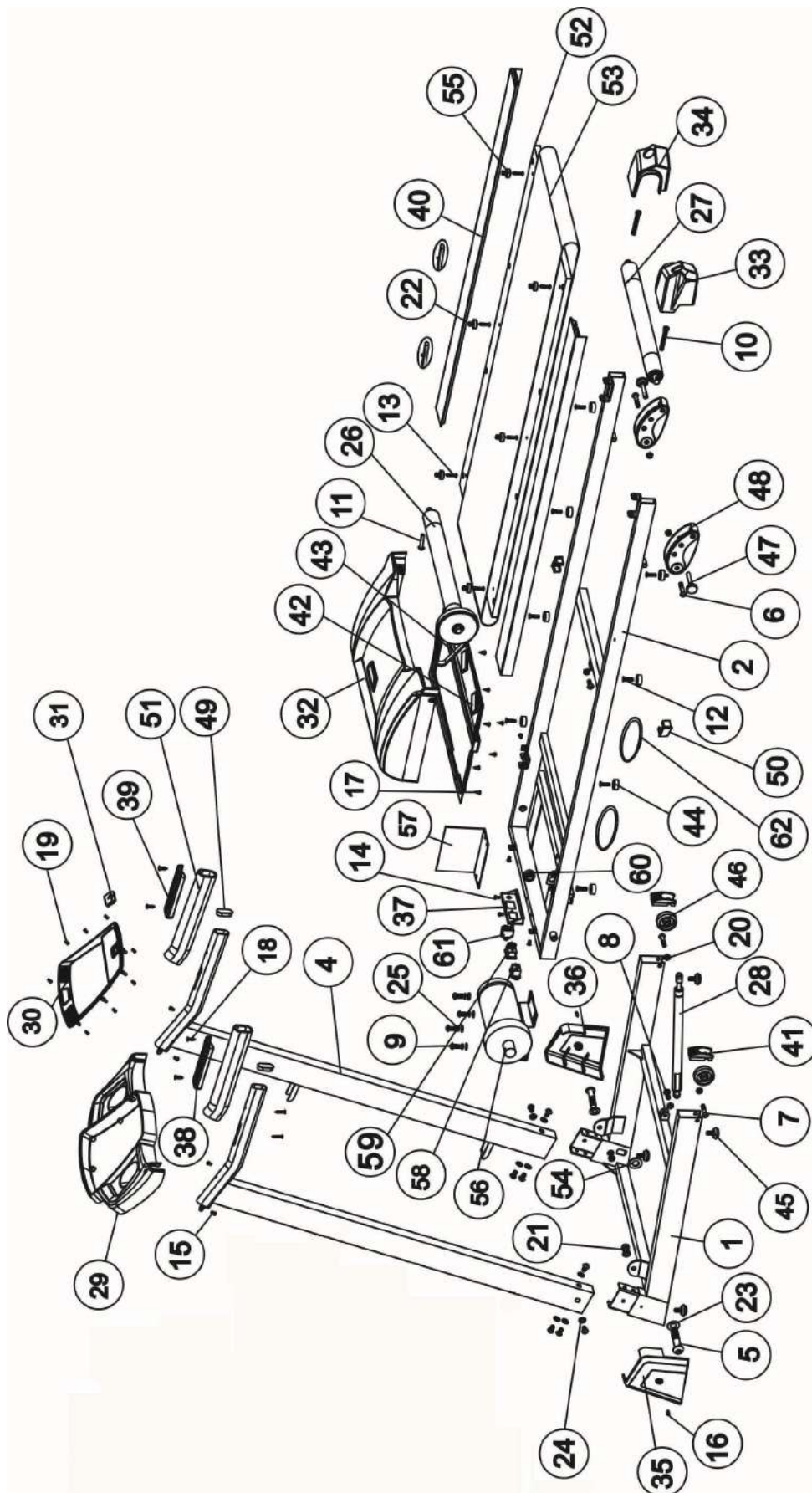

ΛΙΣΤΑ ΕΞΑΡΤΗΜΑΤΩΝ

1	Βάση	1	38	Αριστερό κουμπί χειρολαβής	2
2	Κεντρικός Σκελετός	1	39	Δεξί κουμπί χειρολαβής	4
3	Αριστερός Ορθοστάτης	1	40	Πλαϊνή βάση πέλματος	2
4	Δεξιός Ορθοστάτης	1	41	Καπάκι τροχού βάσης	2
5	Μπουλόνι M10x60	2	42	Καπάκι	1
6	Μπουλόνι M8x45	3	43	Ιμάντας μοτέρ	1
7	Μπουλόνι M8x40	2	44	Προστατευτικό	8
8	Μπουλόνι M8x25	1	45	Μαξιλάρι πέλματος βάσης	4
9	Μπουλόνι M8x15	12	46	Τροχός βάσης	2
10	Μπουλόνι M8x65	2	47	Χειροκίνητης κλίσης 'kit'	2
11	Μπουλόνι M8x35	1	48	Πείρος ασφαλείας κλίσης	2
12	Μπουλόνι M6x35	8	49	Ακριανό καπάκι χειρολαβής	2
13	Μπουλόνι M5x25	6	50	Καπάκι βάσης	2
14	Μπουλόνι M5x10	6	51	Αφρώδη Χειρολαβή	2
15	Μπουλόνι M5x12	4	52	Πλατφόρμα	1
16	Βίδα M4x10	2	53	Ιμάντας κίνησης	1
17	Βίδα M4x12	20	54	Ροδέλα καλωδίου	1
18	Βίδα M4x15	4	55	Συνδετικό πλαϊνής ράγας	6
19	Βίδα M4x10	12	56	Μοτέρ	1
20	Παξιμάδι M8	2	57	Πλακέτα τροφοδοσίας	1
21	Παξιμάδι M10	12	58	Πλαστική βάση συνδεσιμότητας	1
22	Παξιμάδι M5	4	59	Διακόπτης παροχής ρεύματος	1
23	Ροδέλα M10	4	60	Μαγνητική ροδέλα	1
24	Ροδέλα M8	12	61	Ασφάλεια	1
25	Ροδέλα M8	6	62	Πλαστική ροδέλα	4
26	Μπροστινό Ράουλο	1			
27	Πίσω Ράουλο	1			
28	Κυλινδρικός μοχλός αποθήκευσης	1			
29	Πλαστικό περίβλημα κονσόλας	1			
30	Πλαστικό οθόνης	1			
31	Κλειδί Ασφαλείας	1			
32	Κάλυμμα Μοτέρ	1			
33	Αριστερό πίσω καπάκι	1			
34	Δεξί πίσω καπάκι	1			
35	Αριστερό κάλυμμα βάσης	1			
36	Δεξί κάλυμμα βάσης	1			
37	Πλαστική βάση συνδεσιμότητας	1			



ΟΡΟΙ ΕΓΓΥΗΣΗΣ

- Ο χρόνος της εγγύησης είναι: 2 χρόνια για το μοτέρ, 2 χρόνια για τα ηλεκτρικά/ηλεκτρονικά μέρη και 5 χρόνια για το μεταλλικό σκελετό.
- Η X-TREME STORES A.E. αναλαμβάνει να επισκευάσει το μηχάνημα δωρεάν σε περίπτωση βλάβης που οφείλεται αποκλειστικά σε σφάλμα κατασκευής. Η εγγύηση καλύπτει το κόστος των ανταλλακτικών. Η αντικατάσταση ή όχι των ανταλλακτικών είναι στη κρίση των τεχνικών της εταιρίας. Ο έλεγχος και η ρύθμιση του μηχανήματος βαρύνει τον πελάτη.
- Η παρούσα εγγύηση ισχύει μόνο εφ' όσον συνοδεύεται από τη νόμιμη απόδειξη αγοράς (τιμολόγιο πώλησης ή δελτίο λιανικής πώλησης). Η διάρκεια της εγγύησης δε παρατείνεται για οποιοδήποτε λόγο και οπωσδήποτε αποκλείεται η μεταβίβαση της εγγύησης σε τρίτο.
- Η αποκατάσταση κάθε βλάβης γίνεται το συντομότερο δυνατό ενώ αποκλείεται κάθε είδους απαίτηση για αποζημίωση λόγω έλλειψης ανταλλακτικών και καθυστέρησης αποκατάστασης της βλάβης. Τα έξοδα για τη μεταφορά του μηχανήματος προς ή από το συνεργείο της αντιπροσωπείας θα επιβαρύνουν τον πελάτη μετά την πάροδο των 6 μηνών από την αγορά του.
- Οι όροι εγγύησης ορίζονται από τους κατασκευαστές των μηχανημάτων και διέπονται με βάση τους ευρωπαϊκούς κανονισμούς.
- Μετά την λήξη της εγγύησης οποιαδήποτε αλλαγή ανταλλακτικού καλύπτεται με 6 μήνες εγγύηση.

Η ΕΓΓΥΗΣΗ ΔΕΝ ΙΣΧΥΕΙ:

- Όταν το μηχάνημα χρησιμοποιείται για οποιαδήποτε άλλη χρήση εκτός από οικιακή (γυμναστήρια, σύλλογοι, ινστιτούτα, ξενοδοχεία, studio κ.α.).
- Όταν η λίπανση του ιμάντα βαδίσματος είναι ελλιπής ή είναι παραπάνω από όσο ορίζουν οι οδηγίες χρήσεως.
- Όταν η βλάβη είναι αποτέλεσμα κακής χρήσης, μετατροπών, κακής σύνδεσης, κακής συντήρησης, αυξομειώσεων τάσεων στο δίκτυο της ΔΕΗ.
- Εξαρτήματα που έχουν καταστραφεί από υπαιτιότητα του χρήστη όπως σπασμένα πλαστικά μέρη, φθαρμένος ιμάντας από μη σωστή ρύθμιση, λανθασμένη ή ελλιπή λίπανση, φθορές κατά την μετακίνηση του μηχανήματος.
- Εξαρτήματα όπως ο ιμάντας βαδίσματος και τα πλευρικά πατήματα θεωρούνται αναλώσιμα και καλύπτονται από εγγύηση 6 μηνών.
- Όταν το μηχάνημα ανοιχτεί ή επισκευαστεί από τρίτους.
- Όταν η βλάβη προέρχεται από αμέλεια του αγοραστή & δεν έχουν ακολουθηθεί οι υποδείξεις των οδηγιών χρήσης.
- Όταν το μηχάνημα τοποθετηθεί σε εξωτερικό χώρο ή εκτεθεί στον ήλιο ή τη σκόνη. (Η σκόνη και τα χνούδια στα εσωτερικά μέρη του μηχανήματος (μοτέρ-ράουλα) προκαλούν σοβαρές βλάβες. Διατηρείτε καθαρό το μηχάνημα!).
- Όταν έχει προκληθεί βλάβη σε ηλεκτρονικά εξαρτήματα (κονσόλα) από έντονη επιδρομή ή άλλη υγρή ουσία η οποία έχει έρθει σε επαφή ή έχει εισχωρήσει στο εσωτερικό τους.

ΤΗΛ.: 210 66 20 921 -2 – FAX: 210 66 20 923 – e-mail: service@xtr.gr



TERMS OF WARRANTY

- Warranty period is 2 years for mechanical, electrical / electronic parts and 5 years for the metal frame.
- X-TREME STORES S.A. undertakes to repair the machine free of charge in the event of damage due solely to a manufacturing fault. The warranty covers the cost of the spare parts. Replacement of spare parts or not is up to the company technicians. The customer is responsible for the control and adjustment of the machine.
- This warranty note is only valid if it is accompanied by legal proof of purchase (invoice or retail receipt). The warranty period is not extended for any reason and the transfer of it to a third party is excluded.
- Any damage is repaired as soon as possible and any claim for damages due to lack of spare parts and delay in repairing the damage is excluded. The costs of transporting the machine to or from the dealership will be borne by the customer after 6 months of purchase.
- The warranty conditions are set by the manufacturers of machinery and are governed by European regulations.
- Upon expiry of the warranty, any replacement part is covered by a 6-month warranty.

THE WARRANTY SHALL NOT APPLY:

- When the machine is used for any purpose other than home use (gyms, clubs, institutes, hotels, studios, etc.).
- When the lubrication of the walking belt is insufficient or is more than specified by the instructions for use.
- When the fault is the result of misuse, alterations, poor connection, poor maintenance, voltage fluctuations in the PPC network.
- Components damaged by user fault such as broken plastic parts, damaged belt with improper adjustment, incorrect or incomplete lubrication, damage when moving the machine.
- Components such as side pads and cushions are considered consumables and are covered by a 6-month warranty.
- When the machine is opened or repaired by third parties.
- When the damage is caused by the buyer's negligence & the instructions for use have not been followed.
- When the machine is outdoors or exposed to sun or dust. (Dust and lint on the inside of the machine (motor roller) cause serious damage. Keep the machine clean!).
- When electronic components (console) are damaged by intense sweating or other liquid that has come into contact with or penetrated inside them.

Tel.: 210 66 20 921 -2 – **Fax:** 210 66 20 923 –**e-mail:** service@xtr.gr

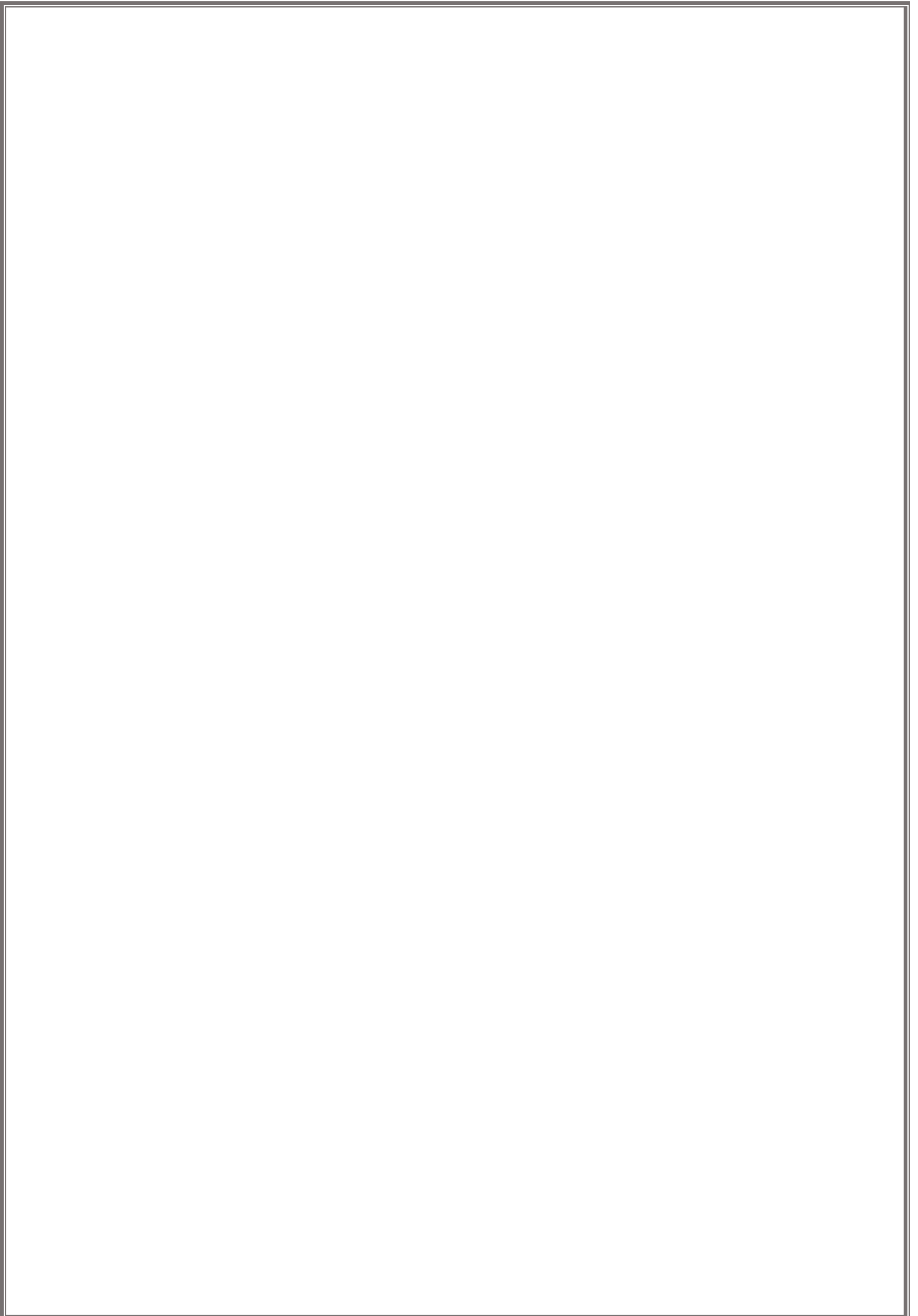

ΕΞΕΙΔΙΚΕΥΜΕΝΑ ΚΑΤΑΣΤΗΜΑΤΑ FITNESS



Λ. ΚΟΥΠΙ 34, ΚΟΡΩΠΙ Τ.Κ. 19441Τ.Θ. 6201
Τηλ.: 210 66 20 921 -2 - Fax: 210 66 20 923
E-mail: info@xtr.gr • f/xtrstores •  /@xtr.gr

Τηλ. για όλη την Ελλάδα:

801.11.15.100

www.xtr.gr