

Elliptical / ΕΛΛΕΙΠΤΙΚΟ

XFIT HYBRID

User's Manual / Εγχειρίδιο Χρήσης

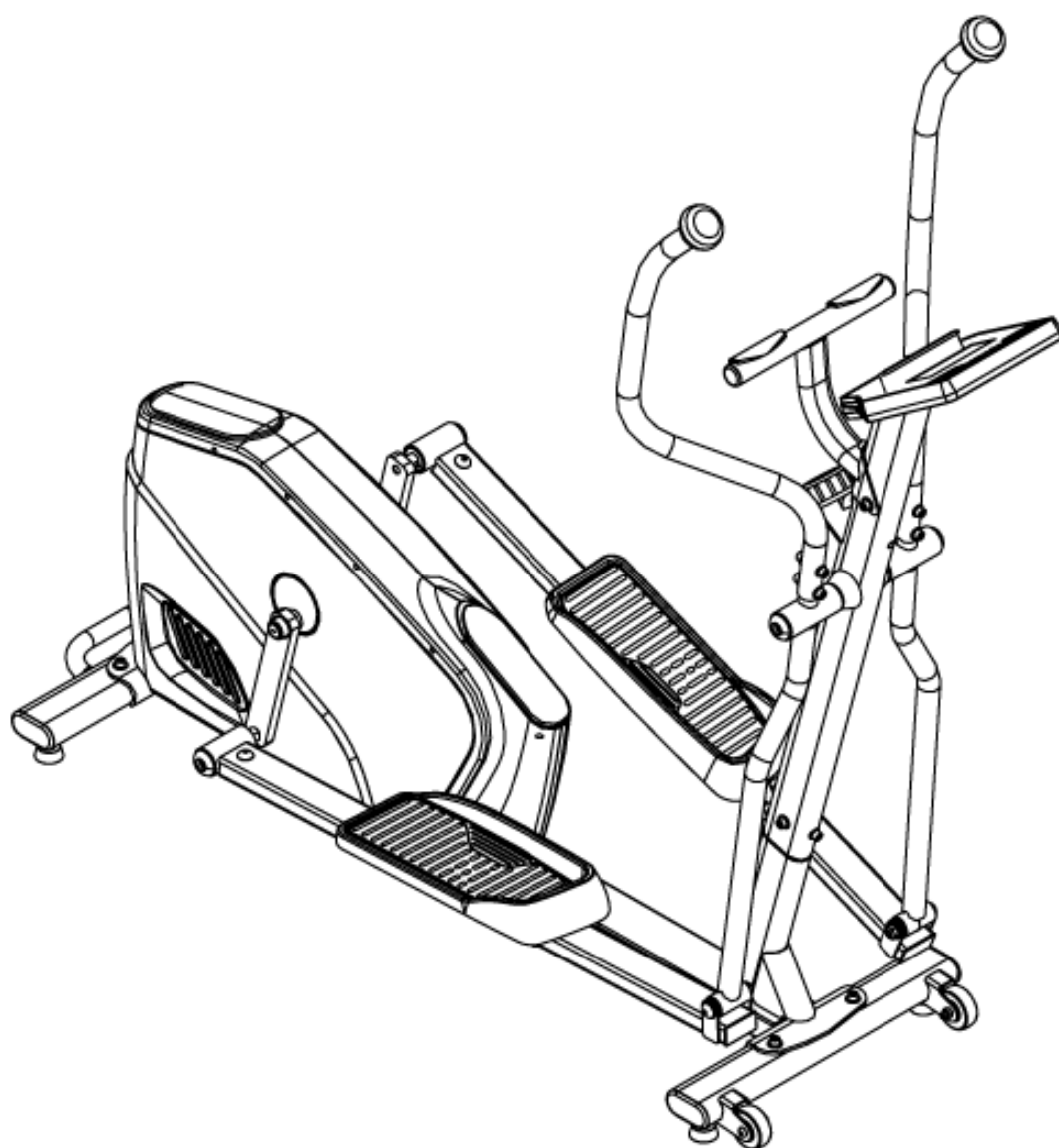

ΠΡΟΣΟΧΗ! Παρακαλώ διαβάστε όλες τις οδηγίες προσεκτικά πριν χρησιμοποιήσετε αυτό το προϊόν. Κρατήστε αυτές τις οδηγίες για μελλοντική χρήση. Τα χαρακτηριστικά αυτού του προϊόντος ενδέχεται να διαφέρουν λίγο από τις φωτογραφίες και ενδέχεται να αλλάξουν χωρίς προειδοποίηση.

CAUTION! Please read all instructions carefully before using this product. Keep these instructions for future reference. Features of this product may differ slightly from the photos and are subject to change without notice.

TABLE OF CONTENTS/ ΠΕΡΙΕΧΟΜΕΝΑ

INTRODUCTION/IMPORTANT INFORMATION –ΕΙΣΑΓΩΓΗ/ΣΗΜΑΝΤΙΚΕΣ ΠΛΗΡΟΦΟΡΙΕΣ.....	4
PACKING LIST /ΛΙΣΤΑ ΕΞΑΡΤΗΜΑΤΩΝ.....	5
HARDWARE PACK PACKING LIST /ΛΙΣΤΑ ΣΥΣΚΕΥΑΣΙΑΣ ΥΛΙΚΩΝ ΣΥΝΑΡΜΟΛΟΓΗΣΗΣ.....	5
ASSEMBLY INSTRUCTIONS /ΟΔΗΓΙΕΣ ΣΥΝΑΡΜΟΛΟΓΗΣΗΣ.....	6
HOW TO MOVE THE TRAINER /ΠΩΣ ΝΑ ΜΕΤΑΚΙΝΗΣΕΤΕ ΤΟ ΜΗΧΑΝΗΜΑ.....	11
HOW TO ADJUST THE TRAINER BALANCE /ΠΩΣ ΝΑ ΡΥΘΜΙΣΕΤΕ ΤΗΝ ΙΣΟΡΡΟΠΙΑ ΤΟΥ ΜΗΧΑΝΗΜΑΤΟΣ.....	11
CONSOLE DESCRIPTION /ΟΔΗΓΙΕΣ ΚΑΝΤΡΑΝ.....	12
WARM UP/COOL DOWN / ΑΣΚΗΣΕΙΣ ΠΡΟΘΕΡΜΑΝΣΗΣ / ΧΑΛΑΡΩΣΗΣ.....	16
CLEANING & MAINTENANCE / ΚΑΘΑΡΙΣΜΟΣ & ΣΥΝΤΗΡΗΣΗ.....	17

IMPORTANT: THE MAXIMUM RECOMMENDED WEIGHT CAPACITY FOR YOUR EQUIPMENT IS 120 KGS.

ΣΗΜΑΝΤΙΚΟ: ΤΟ ΜΕΓΙΣΤΟ ΒΑΡΟΣ ΧΡΗΣΤΗ ΓΙΑ ΑΥΤΟ ΤΟ ΜΗΧΑΝΗΜΑ ΕΙΝΑΙ 120 kg.

WARNING: Before commencing with any exercise program, please consult your family physician. If at any time during exercise you feel faint, dizzy or experience pain, stop and consult your family physician. The safety level of the equipment can be maintained only if it is examined regularly for damaged and wear. The appliances are not for children under age of 14.

ΠΡΟΕΙΔΟΠΟΙΗΣΗ: Πριν ξεκινήσετε με οποιοδήποτε πρόγραμμα άσκησης, συμβουλευτείτε τον οικογενειακό σας γιατρό. Εάν οποιαδήποτε στιγμή κατά τη διάρκεια της άσκησης αισθανθείτε λιποθυμία, ζάλη ή πόνο, σταματήστε και συμβουλευτείτε τον οικογενειακό σας γιατρό. Το επίπεδο ασφάλειας του μηχανήματος μπορεί να διατηρηθεί μόνο εάν ελέγχεται τακτικά για φθορές. Το μηχάνημα δεν προορίζεται για παιδιά κάτω των 14 ετών.

IMPORTANT: Read all instructions carefully. Assemble the unit in accordance with the steps in the manual. Lay out all parts on the floor and check if you have all the parts included completely before beginning assembly. In case of a discrepancy, please contact the customer service department.

ΣΗΜΑΝΤΙΚΟ: Διαβάστε προσεκτικά όλες τις οδηγίες. Συναρμολογήστε τη μονάδα σύμφωνα με τα βήματα στο εγχειρίδιο. Τοποθετήστε όλα τα μέρη στο πάτωμα και ελέγξτε αν έχετε συμπεριλάβει όλα τα εξαρτήματα πριν ξεκινήσετε τη συναρμολόγηση. Σε περίπτωση ασυμφωνίας, επικοινωνήστε με το τμήμα εξυπηρέτησης πελατών.

A. Introduction / Εισαγωγή

This user manual contains assembly, operation, maintenance and safety information.









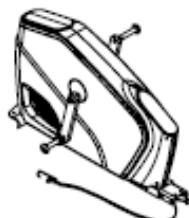

Αυτό το εγχειρίδιο χρήστη περιέχει πληροφορίες συναρμολόγησης, λειτουργίας, συντήρησης και ασφάλειας.

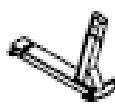
Please read and retain this manual for future reference. / **Διαβάστε και φυλάξτε αυτό το εγχειρίδιο για μελλοντική αναφορά.**

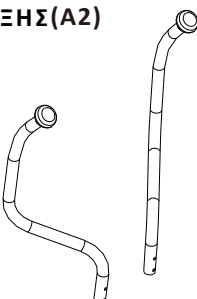

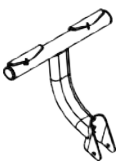
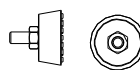

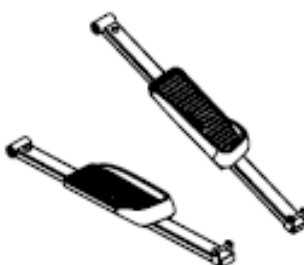
B. Safety guidelines / Οδηγίες ασφαλείας

- a. Read the user manual. Follow it carefully before using your machine. / **Διαβάστε όλο το εγχειρίδιο. Ακολουθήστε το προσεκτικά πριν χρησιμοποιήσετε το μηχάνημά σας.**
- b. This machine is intended for indoor home or commercial location use only. / **Αυτό το μηχάνημα προορίζεται μόνο για χρήση σε εσωτερικούς ή εμπορικούς χώρους.**
- c. Inspect your exercise machine prior to exercising to ensure that all parts are tightened. / **Ελέγξτε το μηχάνημα πριν από την άσκηση για να βεβαιωθείτε ότι όλα τα εξαρτήματα είναι σωστά σφιγμένα.**
- d. Make sure the trainer is stable on the floor. Avoid uneven surfaces. / **Βεβαιωθείτε ότι το μηχάνημα είναι σταθερό στο πάτωμα. Αποφύγετε τις ανώμαλες επιφάνειες.**
- e. Keep children under age of 14 and pets away from the exercise trainer at all times. / **Κρατήστε τα παιδιά κάτω των 14 ετών και τα κατοικίδια μακριά από το μηχάνημα.**
- f. Exercise equipment has moving parts. Keep others, especially children, at a safe distance while exercise. / **Το μηχάνημα άσκησης έχει κινούμενα μέρη. Κρατήστε άλλα άτομα, ειδικά τα παιδιά, σε ασφαλή απόσταση κατά την άσκηση.**
- g. Make sure all devices are fully adjusted before use to avoid injury. / **Βεβαιωθείτε ότι όλα τα μέρη του μηχανήματος έχουν ρυθμιστεί πλήρως πριν από τη χρήση για να αποφευχθεί τραυματισμός.**
- h. Remove all jewelry, including rings, chains and pins before exercising. / **Αφαιρέστε όλα σας τα κοσμήματα, συμπεριλαμβανομένων των δαχτυλιδιών, των αλυσίδων και των καρφίτσων πριν από την άσκηση.**
- i. Always wear suitable clothing and footwear during exercise. Do not wear loose fitting clothing that could become caught in the moving parts of your exercise machine. / **Να φοράτε πάντα κατάλληλα ρούχα και υποδήματα κατά την άσκηση. Μην φοράτε χαλαρά ρούχα που θα μπορούσαν να πιάσουν στα κινούμενα μέρη του μηχανήματος.**
- j. Warm up 5 to 10 minutes before each workout and cool down 5 to 10 minutes afterward. This allows your heart rate to gradually increase and decrease and will help prevent muscle strain. / **Κάντε προθέρμανση 5 έως 10 λεπτά πριν από κάθε προπόνηση και χαλαρώστε 5 έως 10 λεπτά μετά. Αυτό επιτρέπει στον καρδιακό σας ρυθμό να αυξάνεται και να μειώνεται σταδιακά και θα βοηθήσει στην πρόληψη της μυϊκής καταπόνησης.**
- k. Never hold your breath while exercising. You should breathe at a normal rate in conjunction with the level of exercise being performed. / **Ποτέ μην κρατάτε την αναπνοή σας κατά την άσκηση. Θα πρέπει να αναπνέετε με φυσιολογικό ρυθμό σε συνδυασμό με το επίπεδο άσκησης που πραγματοποιείτε.**
- l. Rest adequately between workouts. Muscles tone and develop during these rest periods. / **Ξεκουραστείτε επαρκώς μεταξύ των προπονήσεων. Οι μύες τονώνονται και αναπτύσσονται κατά τη διάρκεια αυτών των περιόδων ανάπαυσης.**

PART LIST /ΛΙΣΤΑ ΕΞΑΡΤΗΜΑΤΩΝ

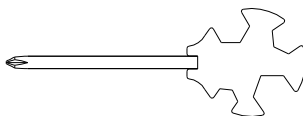
			
REAR FREAM/ ΠΙΣΩ ΠΛΑΣΙΟ (A1)	UPRIGHT POST /ΣΩΛΗΝΑΣ ΣΤΗΡΙΞΗΣ(A2)	REAR STABILIZER /ΠΙΣΩ ΣΤΑΘΕΡΟΠΟΙΗΤΗΣ (A3)	FRONT FRAME/ ΜΠΡΟΣΤΙΝΟ ΠΛΑΣΙΟ(A4)
			
LOWER HANDLEBARS/ΚΑΤΩ ΜΕΡΟΣ ΧΕΙΡΟΛΑΒΩΝ (L/R = A11/A12)	UPPER HANDLEBARS/ΧΕΙΡΟΛΑΒΕΣ (L/R = A9/A10)	FRONT STABILIZER/ ΜΠΡΟΣΤΙΝΟΣ ΣΤΑΘΕΡΟΠΟΙΗΤΗΣ(A5)	FIXED HANDLEBAR/ΣΤΑΘΕΡΗ ΧΕΟΡΟΛΑΒΗ(A6)
			
LEVELING FOOT/ ΠΕΛΜΑΤΑ ΡΥΘΜΙΣΗΣ (76)	RESISTANCE KNOB/ΜΟΧΛΟΣ ΡΥΘΜΙΣΗΣ, M5*75 SCREW/ΒΙΔΑ (994)	PEDALS/ΠΕΝΤΑΛ (L/R = A7/A8)	CONSOLE/ ΚΑΝΤΡΑΝ (61-M- GR02)

HARDWARE PACK PACKING LIST /ΛΙΣΤΑ ΣΥΣΚΕΥΑΣΙΑΣ ΥΛΙΚΩΝ ΣΥΝΑΡΜΟΛΟΓΗΣΗΣ

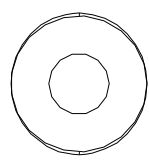
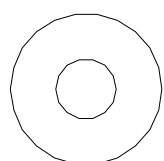
	
WRENCH + SCREW DRIVER / ΓΑΛΛΙΚΟ ΚΛΕΙΔΙ + ΚΑΤΣΑΒΙΔΙ 1 τεμ.	L-SHAPED WRENCH/ΓΑΛΛΙΚΟ ΚΛΕΙΔΙ σχ.-L 1τεμ.
	
#24 M8*16 BOLT/ΜΠΟΥΛΟΝΙ 14 τεμ.	#25 M8*60 BOLT/ΜΠΟΥΛΟΝΙ 4 τεμ.
	
#41 Φ8.0*Φ20*1.2T WASHER /ΡΟΔΕΛΑ 8 τεμ.	#38 Φ8.0*Φ20*1.2T WASHER 10PCS /ΡΟΔΕΛΑ 10 τεμ.
1:1 SIZE OF SCREWS AND WASHERS / ΜΕΓΕΘΟΣ ΓΙΑ ΤΙΣ ΒΙΔΕΣ & ΤΙΣ ΡΟΔΕΛΕΣ	

ASSEMBLY INSTRUCTIONS/ ΟΔΗΓΙΕΣ ΣΥΝΑΡΜΟΛΟΓΗΣΗΣ

Σημείωση: Η συναρμολόγηση απαιτεί 2 άτομα.

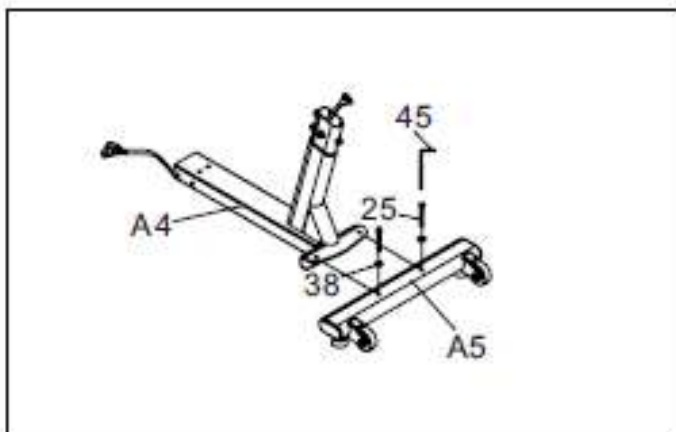
STEP/ΒΗΜΑ 1

EN: Attach the **FRONT STABILIZER (A4)** to the **FRONT FRAME (A5)** with 2 **SCREWS (25)** and 2 **WASHERS (38)**.

GR: Συνδέστε τον **ΜΠΡΟΣΤΙΝΟ ΣΤΑΘΕΡΟΠΟΙΗΤΗ (A4)** στο **ΜΠΡΟΣΤΙΝΟ ΠΛΑΙΣΙΟ (A5)** με 2 **ΒΙΔΕΣ (25)** και 2 **ΡΟΔΕΛΕΣ (38)**.

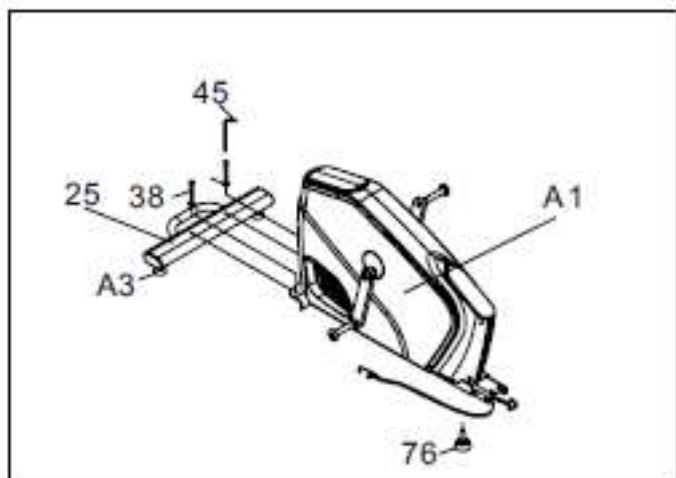
STEP /ΒΗΜΑ 2

1. **EN:** Attach the **REAR STABILIZER (A3)** to the **REAR FRAME (A1)** with 2 **SCREWS (25)** and 2 **WASHERS (38)**.

GR: Συνδέστε τον **ΠΙΣΩ ΣΤΑΘΕΡΟΠΟΙΗΤΗ (A3)** στο **ΠΙΣΩ ΠΛΑΙΣΙΟ (A1)** με 2 **ΒΙΔΕΣ (25)** και 2 **ΡΟΔΕΛΕΣ (38)**.

2. **EN:** Attach **LEVELING FOOT (76)** to the front of the **REAR FRAME (A1)**.

GR: Συνδέστε τα **ΠΕΛΜΑΤΑ ΡΥΘΜΙΣΗΣ (76)** στο μπροστινό μέρος του **ΠΙΣΩ ΠΛΑΙΣΙΟ (A1)**.

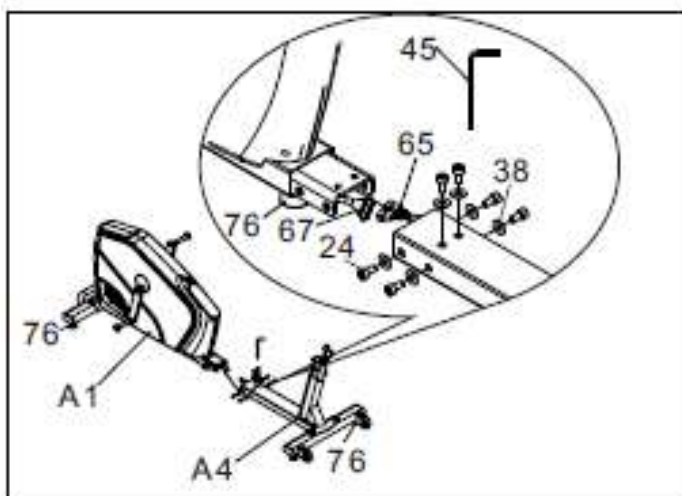
STEP/ΒΗΜΑ 3

1. **EN:** Insert the **RESISTANCE CABLE (62)** through the front hole of the **POST (A2)**. **GR:** Εισάγετε το **ΚΑΛΩΔΙΟ ΑΝΤΙΣΤΑΣΗΣ (62)** μέσα από την μπροστινή εσοχή του **ΣΩΛΗΝΑ (A2)**.

2. **EN:** Connect **WIRES (67 & 65)** firmly.

GR: Συνδέστε τα **ΚΑΛΩΔΙΑ (67 & 65)** σφικτά.

3. **EN:** Attach the **REAR FRAME (A1)** to the **FRONT FRAME (A4)** with 6 **SCREWS (24)** and 6 **WASHERS (38)**. **GR:** Συνδέστε το **ΠΙΣΩ ΠΛΑΙΣΙΟ (A1)** στο **ΜΠΡΟΣΤΙΝΟ ΠΛΑΙΣΙΟ (A4)** με 6 **ΒΙΔΕΣ (24)** και 6 **ΡΟΔΕΛΕΣ (38)**.

STEP /ΒΗΜΑ 4

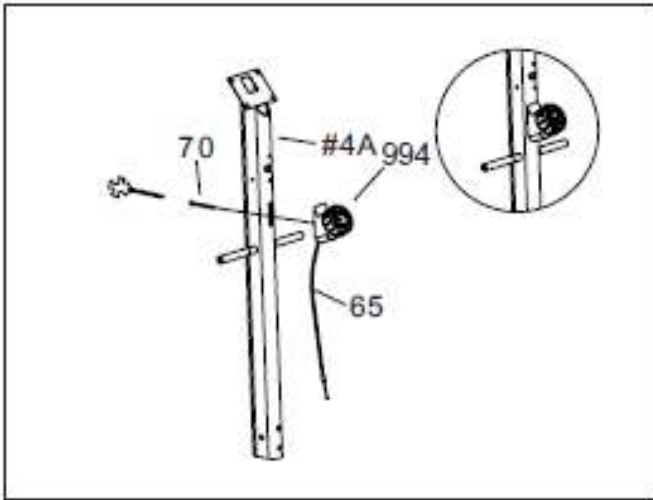

1. EN: Insert the resistance **CABLE (65)** through the **POST (#4A)** as the figure shown. **GR:** Εισαγάγετε το **ΚΑΛΩΔΙΟ αντίστασης (65)** μέσα απ' το **ΣΩΛΗΝΑ (# 4A)** όπως φαίνεται στην εικόνα.
2. EN: Attach the **RESISTANCE KNOB (994)** to the **POST (#4A)** at the back with a **SCREW (M5*75)**. **GR:** Συνδέστε το **ΜΟΧΛΟ ΡΥΘΜΙΣΗΣ (994)** στο **ΣΩΛΗΝΑ (# 4A)** στο πίσω μέρος με μία **ΒΙΔΑ (M5 * 75)**.

STEP /ΒΗΜΑ 5

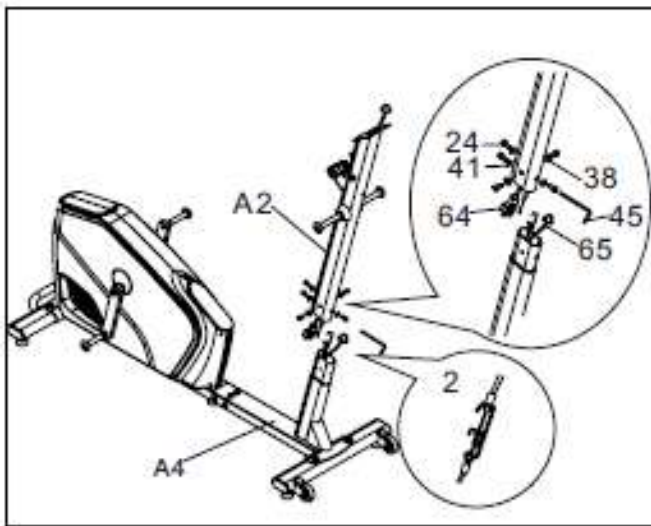

1. EN: Remove the **PRE-INSTALLED SCREWS (24)** and **WASHERS (38 & 41)** on the **UPRIGHT POST (A2)**. **GR:** Αφαιρέστε τις **ΠΡΟ-ΣΥΝΑΡΜΟΛΟΓΗΜΕΝΕΣ (24)** και **ΡΟΔΕΛΕΣ (38 & 41)** στον **ΣΩΛΗΝΑ ΣΤΗΡΙΞΗΣ (A2)**.
2. EN: Connect the **WIRES (64, 65)**, and the resistance cable as the figure 2 shown. **GR:** Συνδέστε τα **ΚΑΛΩΔΙΑ (64, 65)** και το **ΚΑΛΩΔΙΟ ΑΝΤΙΣΤΑΣΗΣ** όπως φαίνεται στην εικόνα 2.
3. EN: Attach the **UPRIGHT POST (A2)** onto the **FRONT FRAME (A4)** with **5 SCREWS (24)**, **3 ARC WASHERS (41)** and **2 WASHERS (38)**. **GR:** Συνδέστε τον **ΣΩΛΗΝΑ ΣΤΗΡΙΞΗΣ (A2)** στο **ΜΠΡΟΣΤΙΝΟ ΠΛΑΙΣΙΟ (A4)** με **5 ΒΙΔΕΣ (24)**, **3 ΚΥΡΤΕΣ ΡΟΔΕΛΕΣ (41)** και **2 ΡΟΔΕΛΕΣ (38)**.

STEP/ΒΗΜΑ 6

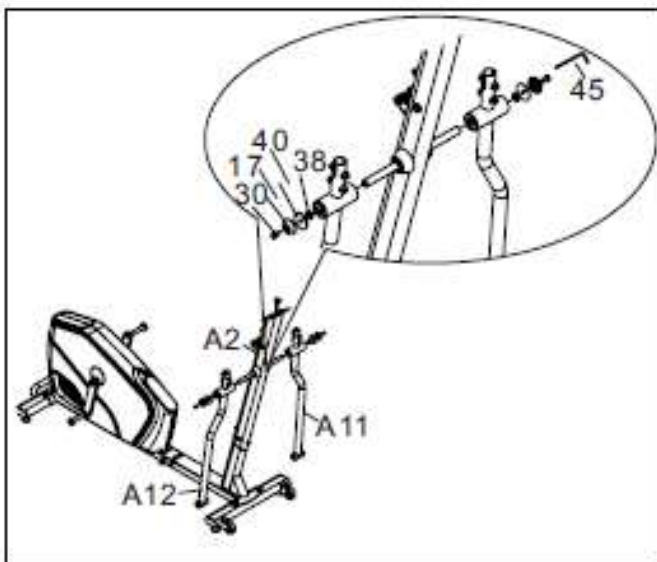

1. EN: Remove the **PRE-INSTALLED SCREWS (30)**, **COVER (17)**, **WASHERS (40 & 38)** on the **RIGHT LOWER HANDLEBAR (A12)**. **GR:** Αφαιρέστε τις **ΠΡΟ-ΕΓΚΑΤΕΣΤΗΜΕΝΕΣ ΒΙΔΕΣ (30)**, το **ΚΑΛΥΜΜΑ (17)**, τις **ΡΟΔΕΛΕΣ (40 & 38)** στην **ΚΑΤΩ ΔΕΞΙΑ ΧΕΙΡΟΛΑΒΗ (A12)**.
2. EN: Slide in the **RIGHT LOWER HANDLEBAR (A12)** on to the axle of the **UPRIGHT POST (A2)**. **GR:** Slide in the **RIGHT LOWER HANDLEBAR (A12)** on to the axle of the **UPRIGHT POST (A2)**.
3. EN: Attach the **RIGHT LOWER HANDLEBAR (A12)** to the **UPRIGHT POST (A2)** with the assembly order of a **WASHER (38)**, a **WASHER (40)**, a **COVER (17)** and a **SCREW (30)**. **GR:** Συνδέστε την **ΚΑΤΩ ΔΕΞΙΑ ΧΕΙΡΟΛΑΒΗ (A12)** to the **UPRIGHT POST (A2)** with the assembly order of a **WASHER (38)**, a **WASHER (40)**, a **COVER (17)** and a **SCREW (30)**.
4. EN: Repeat the above step on the other side. **GR:** Επαναλάβετε τα παραπάνω βήματα και για την άλλη πλευρά.

STEP/ΒΗΜΑ 7

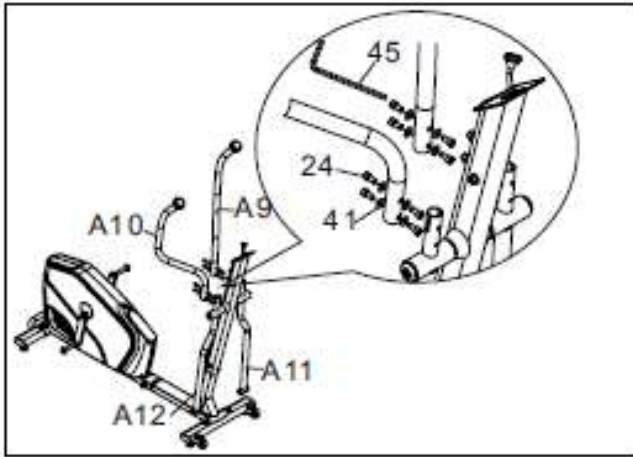

- EN:** Slide the **RIGHT UPPER HANDLEBAR (A10)** onto the **RIGHT LOWER HANDLEBAR (A12)**.
GR: Εισάγετε την **ΔΕΞΙΑ ΠΑΝΩ ΧΕΙΡΟΛΑΒΗ (A10)** στην **ΔΕΞΙΑ ΚΑΤΩ ΧΕΙΡΟΛΑΒΗ (A12)**.
- EN:** Attach **RIGHT UPPER HANDLEBAR (A10)** to the **RIGHT LOWER HANDLEBAR (A12)** with **4 SCREWS (24)** and **4 ARC WASHERS (41)**.
GR: Συνδέστε την **ΔΕΞΙΑ ΠΑΝΩ ΧΕΙΡΟΛΑΒΗ (A10)** στην **ΔΕΞΙΑ ΚΑΤΩ ΧΕΙΡΟΛΑΒΗ (A12)** με **4 ΒΙΔΕΣ (24)** και **4 ΚΥΡΤΕΣ ΡΟΔΕΛΕΣ (41)**.
- EN:** Repeat the above step on the otherside.
GR: Επαναλάβετε τα παραπάνω βήματα και για την άλλη πλευρά.

STEP /ΒΗΜΑ 8

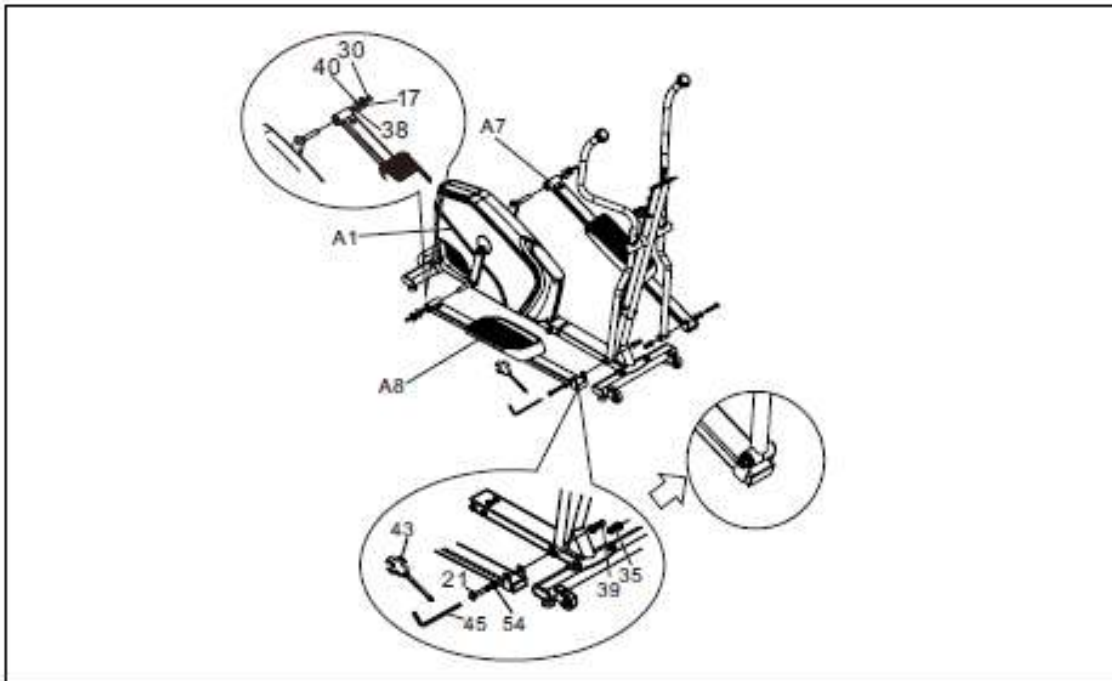

- EN:** Remove the **PRE-INSTALLED SCREW (30)**, **COVER (17)**, **WASHERS (40 & 38)** on the **RIGHT PEDAL TUBE (A8)**. **GR:** Αφαιρέστε τις **ΠΡΟ-ΣΥΝΑΡΜΟΛΟΓΗΜΕΝΕΣ ΒΙΔΕΣ (30)**, το **ΚΑΛΥΜΜΑ (17)** και τις **ΡΟΔΕΛΕΣ WASHERS (40 & 38)** στον **ΔΕΞΙ ΣΩΛΗΝΑ ΠΕΝΤΑΛ (A8)**.
- EN:** Attach the **RIGHT PEDAL TUBE (A8)** to the axle of **THE REAR FRAME (A1)** with the assembly order of a **WASHER (38)**, a **WASHER (40)**, a **COVER (17)** and a **SCREW (30)**. **GR:** Συνδέστε τον **ΔΕΞΙ ΣΩΛΗΝΑ ΠΕΝΤΑΛ (A8)** στον άξονα του **ΠΙΣΩ ΠΛΑΙΣΙΟΥ (A1)** με την ακόλουθη σειρά συναρμολόγησης, μία **ΡΟΔΕΛΑ (38)**, μία **ΡΟΔΕΛΑ (40)**, το **ΚΑΛΥΜΜΑ (17)** και μια **ΒΙΔΑ (30)**.
- EN:** Remove the **PRE-INSTALLED BOLT (21)**, **BUSHINGS (54)**, **WASHER (35)**, and **NUT (39)**. **GR:** Αφαιρέστε το **ΠΡΟ-ΣΥΝΑΡΜΟΛΟΓΗΜΕΝΟ ΜΠΟΥΛΟΝΙ (21)**, τους **ΑΠΟΣΤΑΤΕΣ (54)**, την **ΡΟΔΕΛΑ (35)**, και το **ΠΑΞΙΜΑΔΙ (39)**.
- EN:** Attach the **RIGHT PEDAL TUBE (A8)** to the **RIGHT LOWER HANDLEBAR (A12)** with the assembly order of **2 BUSHINGS (54)**, a **BOLT (30)**, a **WASHER (35)** and a **NUT (39)**. **NOTE:** Tighten this part with both wrenches.
GR: Συνδέστε τον **ΔΕΞΙ ΣΩΛΗΝΑ ΠΕΝΤΑΛ (A8)** στην **ΚΑΤΩ ΔΕΞΙΑ ΧΕΙΡΟΛΑΒΗ (A12)** με την ακόλουθη σειρά συναρμολόγησης, **2 ΑΠΟΣΤΑΤΕΣ (54)**, ένα **ΜΠΟΥΛΟΝΙ (30)**, μία **ΡΟΔΕΛΑ (35)** και ένα **ΠΑΞΙΜΑΔΙ (39)**.
ΣΗΜΕΙΩΣΗ: Σφίξτε αυτά τα εξαρτήματα και με τα δύο Γαλλικά κλειδιά.
- EN:** Repeat the above step on the otherside.
GR: Επαναλάβετε τα παραπάνω βήματα και για την άλλη πλευρά.

STEP /ΒΗΜΑ 9

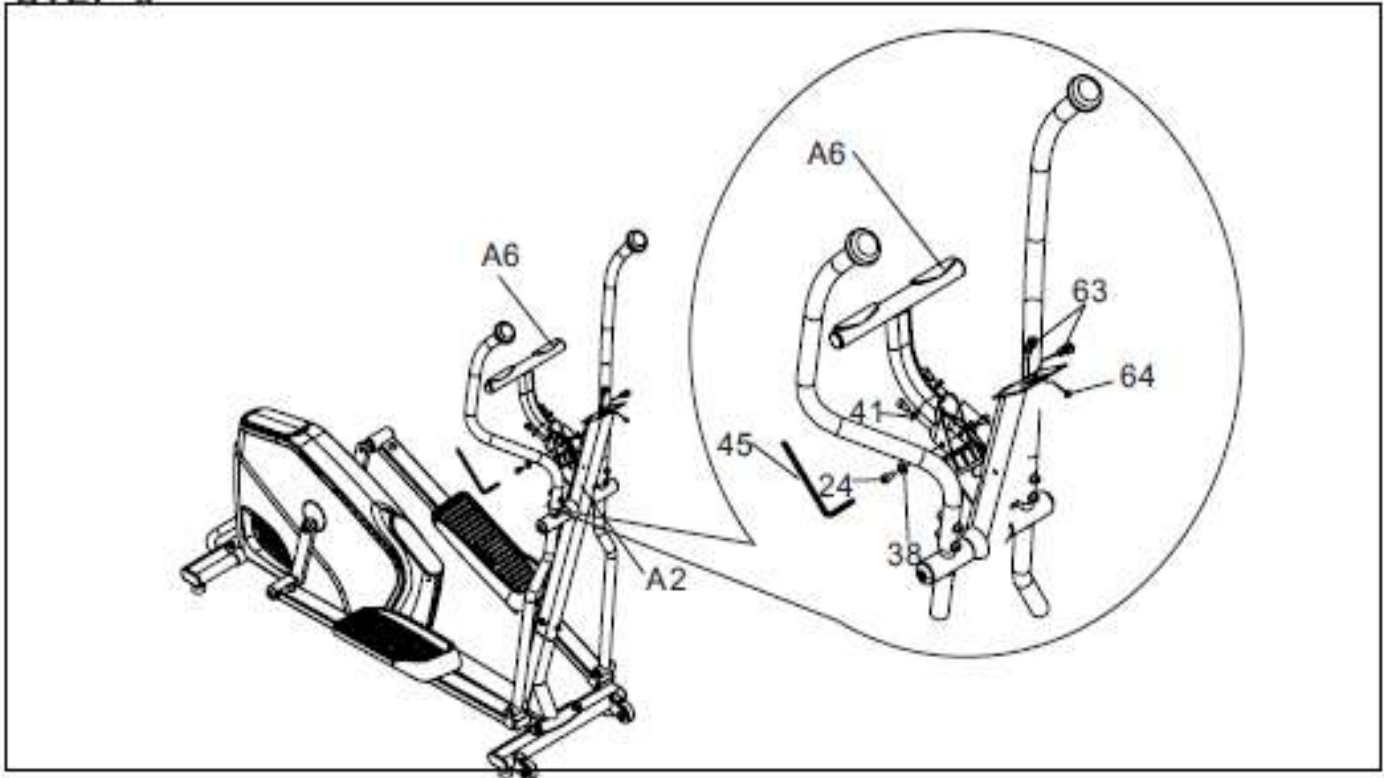

- EN:** Remove the PRE-INSTALLED SCREWS (24) and WASHERS (38 & 41) on the UPRIGHT POST (A2).
GR: Αφαιρέστε τις ΠΡΟ-ΣΥΝΑΡΜΟΛΟΓΗΜΕΝΕΣ ΒΙΔΕΣ (24) και τις ΡΟΔΕΛΕΣ (38 & 41) στον ΣΩΛΗΝΑ ΣΤΗΡΙΞΗΣ (A2).
- EN:** Insert the PULSE WIRE (63) upward through the UPRIGHT POST (A2).
GR: Εισάγετε το ΚΑΛΩΔΙΟ ΠΑΛΜΩΝ (63) προς τα πάνω μέσω του ΣΩΛΗΝΑ ΣΤΗΡΙΞΗΣ (A2).
- EN:** Attach the FIXED HANDLEBAR (A6) to the UPRIGHT POST (A2) with 4 SCREWS (24), 2 ARC WASHERS (41) and 2 WASHERS(38).
GR: Συνδέστε την ΣΤΑΘΕΡΗ ΧΕΙΡΟΛΑΒΗ (A6) στον ΣΩΛΗΝΑ ΣΤΗΡΙΞΗΣ (A2) με 4 ΒΙΔΕΣ (24), 2 ΚΥΡΤΕΣ ΡΟΔΕΛΕΣ (41) και 2 ΡΟΔΕΛΕΣ (38).

STEP /ΒΗΜΑ 10

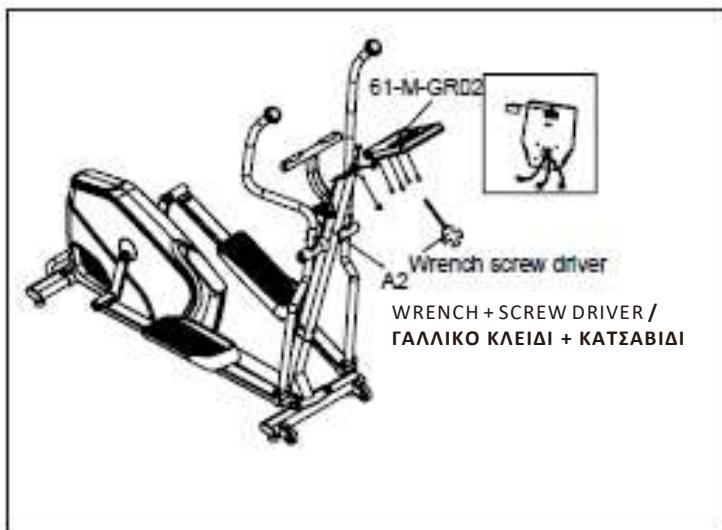

- EN:** Install the batteries. **GR:** Εγκαταστήστε τις μπαταρίες.
- EN:** Connect the WIRES. **GR:** Συνδέστε τα ΚΑΛΩΔΙΑ.
- EN:** Attach the CONSOLE (61-M-GR02) to the POST (A2) with 4 SCREW at the back of the CONSOLE (61-M-GR02). **GR:** Συνδέστε το ΚΑΝΤΡΑΝ (61-M-GR02) στον ΣΩΛΗΝΑ (A2) με 4 ΒΙΔΕΣ στο πίσω μέρος του ΚΑΝΤΡΑΝ (61-M-GR02).

HOW TO MOVE THE TRAINER / ΠΩΣ ΝΑ ΜΕΤΑΚΙΝΗΣΕΤΕ ΤΟ ΜΗΧΑΝΗΜΑ

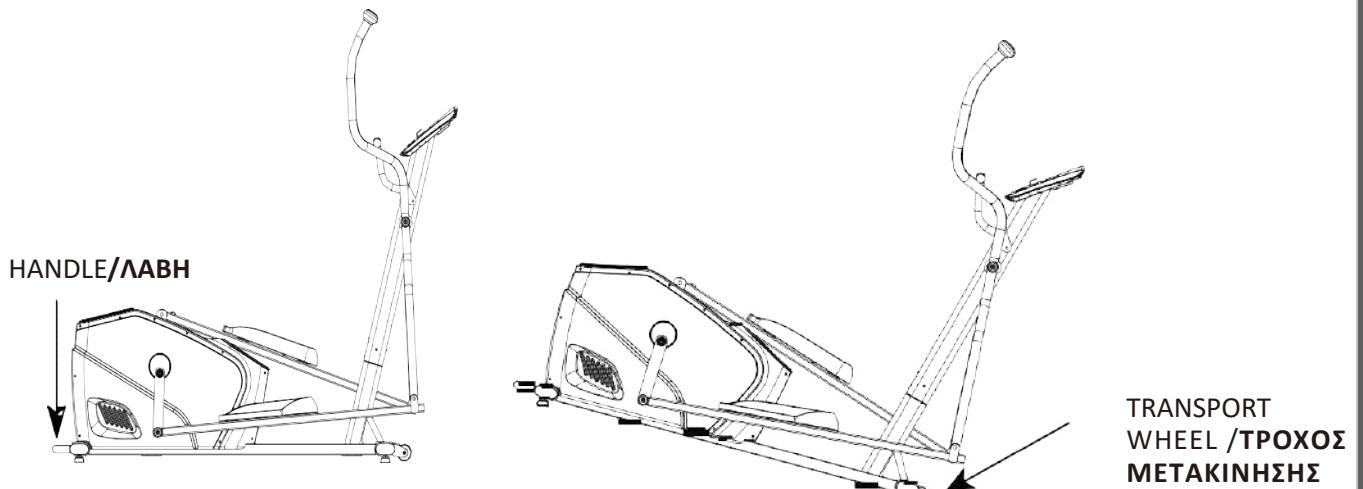

- EN:** Hold the handle and lift the trainer up, so the transport wheels touch the floor.
GR: Κρατήστε τη λαβή και σηκώστε το μηχάνημα προς τα πάνω, έτσι ώστε οι τροχοί μεταφοράς να αγγίζουν το πάτωμα.
- EN:** Move the trainer to your designated position while lifting the trainer.
GR: Μετακινήστε το μηχάνημα στην καθορισμένη θέση ενώ σηκώνετε το μηχάνημα.
- EN:** Carefully let down the trainer.
GR: Κατεβάστε προσεκτικά κάτω.

HOW TO ADJUST THE BALANCE OF THE TRAINER / ΠΩΣ ΝΑ ΡΥΘΜΙΣΕΤΕ ΤΗΝ ΙΣΟΡΡΟΠΙΑ ΤΟΥ ΜΗΧΑΝΗΜΑΤΟΣ

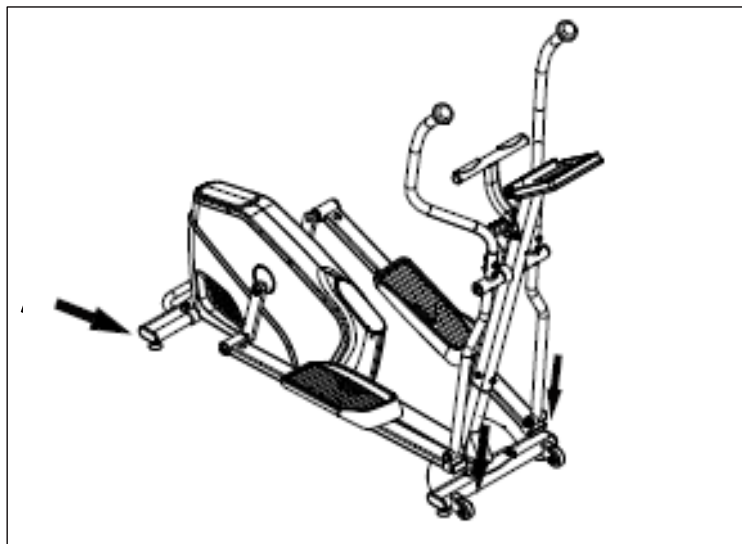

Make sure the trainer is placed on the flat floor, and rotate the leveling foot clockwise or counter-clockwise, so the leveling foot touches the floor / **GR:** Βεβαιωθείτε ότι το μηχάνημα είναι τοποθετημένο σε επίπεδο δάπεδο και περιστρέψτε το πέδιλο ρύθμισης δεξιόστροφα ή αντίστροφα, έτσι ώστε το πέδιλο ρύθμισης να αγγίζει το πάτωμα.

GR: Ελέγξτε και συσφίξτε τις βίδες ανά τακτά χρονικά διαστήματα, καθώς λόγω των δονήσεων μπορεί να χαλαρώσουν. Η ζημιά η οποία μπορεί να προκληθεί από έλλειψη συντήρησης δεν καλύπτεται από την εγγύηση.

EN: Check and tighten the screws at regular intervals, as they may loosen due to vibrations. Damage that may result from lack of maintenance is not covered by the warranty.

ΟΔΗΓΙΕΣ ΚΑΝΤΡΑΝ

GR / EN



The things you should know before exercise / Τα πράγματα που πρέπει να γνωρίζετε πριν την άσκηση.

A. User Data/ Δεδομένα χρήστη:

EN: You should input your personal data before workout. Press BODY FAT key to enter your personal data of sex, age, height and weight then the computer can save the data unless take out the batteries.

GR: Πρέπει να εισαγάγετε τα προσωπικά σας δεδομένα πριν από την προπόνηση. Πατήστε το πλήκτρο BODY FAT για να εισαγάγετε τα προσωπικά σας δεδομένα σχετικά με το φύλο, την ηλικία, το ύψος και το βάρος και, στη συνέχεια, το καντράν μπορεί να αποθηκεύσει τα δεδομένα, εκτός εάν αφαιρέσετε τις μπαταρίες.

B. Clock Mode / Λειτουργία ρολογιού:

- a. EN:** The computer will enter the clock mode when there is no signal input or no keys be pressed after 4 minutes. You can press ENTER key to switch the clock and temperature at the clock mode or press other keys to quit the clock mode. **GR:** Το καντράν θα εισέλθει στη λειτουργία ρολογιού όταν δεν υπάρχει είσοδος σήματος ή δεν πατηθεί κανένα πλήκτρο μετά από 4 λεπτά. Μπορείτε να πατήσετε το πλήκτρο ENTER για να αλλάξετε το ρολόι και τη θερμοκρασία στη λειτουργία ρολογιού ή να πατήσετε άλλα πλήκτρα για έξοδο από τη λειτουργία ρολογιού.

- b. EN:** You can setup the CLOCK by holding UP+ENTER keys by holding DOWN+ENTER keys for over 2 seconds, then you can quit by ENTER key. **GR:** Μπορείτε να ρυθμίσετε το ρολόι 'CLOCK' κρατώντας πατημένα τα πλήκτρα UP + ENTER κρατώντας πατημένα τα πλήκτρα DOWN + ENTER για πάνω από 2 δευτερόλεπτα, κατόπιν μπορείτε να εξέλθετε με το πλήκτρο ENTER.
- c. EN:** By holding the ENTER and UP keys together for over two seconds, you can check the current clock at "NO SPEED" mode. **GR:** Κρατώντας τα πλήκτρα ENTER και UP μαζί για πάνω από δύο δευτερόλεπτα, μπορείτε να ελέγξετε το τρέχον ρολόι στη λειτουργία "NO SPEED".

Functions and Features: / Λειτουργίες και χαρακτηριστικά:

CLOCK/ΡΟΛΟΪ: EN: Display the current clock in hour and minute. / **GR:** Εμφάνιση του τρέχοντος ρολογιού σε ώρα και λεπτά.

TEMPERATURE/ ΘΕΡΜΟΚΡΑΣΙΑ: EN: Display the current temperature. / **GR:** Εμφάνιση της τρέχουσας θερμοκρασίας.

SCAN/ΣΑΡΩΣΗ: EN: During the exercise stage, the computer will automatically scan the function of TIME, SPEED, DISTANCE, CALORIES, PULSE and RPM per each for 6 seconds unless press the ENTER key to exit the auto-scan function. When the computer exits the manual-scan then the message window will show "SCAN" for 2 seconds then switch to auto-scan function. / **GR:** Κατά τη διάρκεια της άσκησης, το καντράν θα σαρώσει αυτόματα τη λειτουργία TIME, SPEED, DISTANCE, CALORIES, PULSE και RPM διαδοχικά για 6 δευτερόλεπτα, εκτός εάν πατήσετε το πλήκτρο ENTER για έξοδο από τη λειτουργία αυτόματης σάρωσης. Όταν το καντράν βγει από τη χειροκίνητη σάρωση, τότε θα εμφανιστεί στην οθόνη η ένδειξη "SCAN" για 2 δευτερόλεπτα και μετά μπορείτε να μεταβείτε στη λειτουργία αυτόματης σάρωσης.

TIME /ΧΡΟΝΟΣ: EN: Shows your elapsed workout time in minutes and seconds. Your computer will automatically count up from 0:00 to 99:59 in one second intervals. You can also program your computer to count down from a set value by using the UP and DOWN keys. If you continue exercising once the time has reached 0:00, the computer will begin beeping, and reset itself to the original time set, letting you know your workout is done. / **GR:** Δείχνει τον χρόνο προπόνησής σας σε λεπτά και δευτερόλεπτα. Το καντράν θα μετρά αυτόματα από 0:00 έως 99:59 σε διαστήματα ενός δευτερολέπτου. Μπορείτε επίσης να προγραμματίσετε στο καντράν αντίστροφη μέτρηση από μια καθορισμένη τιμή χρησιμοποιώντας τα πλήκτρα UP και DOWN. Εάν συνεχίσετε να ασκείστε όταν ο χρόνος φτάσει 0:00, το καντράν θα αρχίσει να ηχεί και θα επαναφερθεί στον αρχικό καθορισμένο χρόνο, ενημερώνοντάς σας ότι η προπόνησή σας έχει ολοκληρωθεί.

SPEED /ΤΑΧΥΤΗΤΑ: EN: Displays your workout speed value in KM/MILE per hour. / **GR:** Εμφανίζει την τιμή ταχύτητας προπόνησης σε KM / MILE ανά ώρα.

DISTANCE/ΑΠΟΣΤΑΣΗ: EN: Displays the accumulative distance traveled during each workout up to a maximum of 99.9KM/MILE. / **GR:** Εμφανίζει τη συνολική απόσταση που διανύθηκε κατά τη διάρκεια κάθε προπόνησης έως και 99,9KM / MILE το μέγιστο.

CALORIES /Θερμίδες: EN: Your computer will estimate the cumulative calories burned at any given time during your workout. / **GR:** Το καντράν θα εκτιμήσει τις αθροιστικές θερμίδες που καταναλώνονται ανά πάσα στιγμή κατά τη διάρκεια της προπόνησής σας.

PULSE/Παλμοί: EN: Your computer displays your pulse rate in beats per minute during your workout. / **GR:** Το καντράν θα εμφανίζει τον ρυθμό παλμών σας σε ρυθμούς ανά λεπτό κατά τη διάρκεια της προπόνησής σας.

GR: ΠΡΟΣΟΧΗ! Ο αισθητήρας καρδιακών παλμών, η μέτρηση σωματικού λίπους καθώς και ο μετρητής θερμίδων δεν είναι ιατρικές συσκευές. Διάφοροι παράγοντες μπορεί να επηρεάσουν την ακρίβεια των ενδείξεων. Προορίζονται μόνο ως βοηθήματα κατά την διάρκεια της άσκησης.

EN: CAUTION! The heart rate sensor, body fat meter and calorie counter are not medical devices. Various factors can affect the accuracy of the indications. They are intended only as aids during exercise.

RPM (Revolution per minute / EN: Περιστροφές ανά λεπτό):

Your pedal cadence. / **GR: Ο ρυθμός του πεντάλ σας.**

AGE / Ηλικία: EN: Your computer is age-programmable from 10 to 99 years. If you do not set an age, this function will always default to age 35. / **GR: Ο υπολογιστής σας μπορεί να προγραμματιστεί από ηλικία από 10 έως 99 ετών. Εάν δεν ορίσετε ηλικία, αυτή η λειτουργία θα είναι πάντα προεπιλεγμένη σε ηλικία 35 ετών.**

PULSE RECOVERY / ΑΠΟΚΑΤΑΣΤΑΣΗ ΠΑΛΜΩΝ: EN: During the START stage, leave the hands holding on grips or leave the chest transmitter attached and then press "PULSE RECOVERY" key, time starts counting from 01:00 - 00:59 -- to 00:00. As soon as 00:00 is reached, the computer will show your heart rate recovery status with the grade F1.0 to F6.0. / **GR: Κατά το στάδιο ΕΝΑΡΞΗΣ, αφήστε τα χέρια σας να κρατούν τις λαβές ή αφήστε τον πομπό στο στήθος συνδεδεμένο και, στη συνέχεια, πατήστε το πλήκτρο "PULSE RECOVERY", ο χρόνος αρχίζει να μετράει από 01:00 - 00:59 -- έως 00:00. Μόλις φτάσει το 00:00, το καντράν θα εμφανίσει την κατάσταση ανάκτησης του καρδιακού σας ρυθμού με βαθμό F1.0 έως F6.0.**

1.0 means OUTSTANDING / ΕΞΑΙΡΕΤΙΚΑ

1.0 < F < 2.0 means EXCELLENT / ΤΕΛΕΙΑ

2.0 ≤ F ≤ 2.9 means GOOD / ΚΑΛΑ

3.0 ≤ F ≤ 3.9 means FAIR -ΜΕΤΡΙΑ

4.0 ≤ F ≤ 5.9 means BELOW AVERAGE / ΚΑΤΩ ΤΟΥ ΜΕΣΟΥ ΟΡΟΥ

6.0 means POOR / ΧΑΜΗΛΑ

Key function / Λειτουργίες κουμπιών:

There are 6 button keys and the function description as follows / Υπάρχουν 6 πλήκτρα και η περιγραφή της λειτουργίας τους έχει ως εξής:

1. Πλήκτρο UP key:

- a. EN:** During the setting mode, press the key to increase the value of Time, Distance, Calories, Age and select Gender. **GR:** Κατά τη λειτουργία ρύθμισης, πατήστε το πλήκτρο για να αυξήσετε την τιμή του Χρόνου, της απόστασης, των θερμίδων, της ηλικίας και να επιλέξετε Φύλο.

2. Πλήκτρο DOWN key:

- a. EN:** During the setting mode, press the key to decrease the value of Time, Distance, Calories, Age and select Gender and Program. **GR:** Κατά τη λειτουργία ρύθμισης, πατήστε το πλήκτρο για να μειώσετε την τιμή του Χρόνου, της απόστασης, των θερμίδων, της ηλικίας και να επιλέξετε Φύλο και πρόγραμμα.

EN: Note: During the setting mode, you can hold UP and DOWN keys together for over two seconds then the setting value will reset to Zero or default value.

GR: Σημείωση: Κατά τη διάρκεια της λειτουργίας ρύθμισης, μπορείτε να κρατήσετε πατημένα τα πλήκτρα ΠΑΝΩ και ΚΑΤΩ για πάνω από δύο δευτερόλεπτα και στη συνέχεια η τιμή ρύθμισης θα επανέλθει σε μηδενική ή προεπιλεγμένη τιμή.

3. Πλήκτρο ENTER/RESET key:

- a. EN:** Press the key to accept the current data entry. / **GR:** Πατήστε το πλήκτρο για να αποδεχτείτε την τρέχουσα καταχώριση δεδομένων.
- b. EN:** During the "NO SPEED" mode, by holding this key for over two seconds then the computer will re-power-on. / **GR:** Κατά τη λειτουργία "NO SPEED", κρατώντας αυτό το πλήκτρο για πάνω από δύο δευτερόλεπτα, το καντράν θα ενεργοποιηθεί ξανά.

- 4. Πλήκτρο BODY FAT key: EN:** Press the key to enter your personal data before measure your body fat ratio. / **GR:** Πατήστε το πλήκτρο για να εισαγάγετε τα προσωπικά σας δεδομένα προτού μετρήσετε την αναλογία σωματικού λίπους.

5. Πλήκτρο Μέτρησης/ MEASURE key: EN: Press the key to get your body fat ratio and BMI and BMR. / **GR:** Πατήστε το πλήκτρο για να λάβετε την αναλογία σωματικού λίπους και BMI και BMR.

- a. FAT %:** EN: Indicate your body fat percentage after measurement. / **GR:** Αναφέρεται το ποσοστό σωματικού λίπους μετά τη μέτρηση.
- b. BMI (Body Mass Index):** BMI is a measure of body fat based on height and weight that applies to both adult men and women. / **GR:** Ο ΔΜΣ (δείκτης μάζας σώματος) είναι η μέτρηση σωματικού λίπους με βάση το ύψος και το βάρος που ισχύει τόσο για τους ενήλικες άνδρες όσο και για τις γυναίκες.
- c. BMR (Basal Metabolic Rate):** Your Basal Metabolic Rate (BMR) shows the number of calories your body needs to operate. This doesn't account for any activity, it's simply the energy needed to sustain a heartbeat, breathing and normal body temperature. It measures the body at rest, not sleep, at room temperature. / **GR:** Ο βασικός μεταβολικός ρυθμός (BMR) δείχνει τον αριθμό των θερμίδων που χρειάζεται το σώμα σας για να λειτουργήσει. Αυτό δεν αντιπροσωπεύει καμία δραστηριότητα, είναι απλώς η ενέργεια που απαιτείται για τη διατήρηση ενός καρδιακού παλμού, της αναπνοής και της κανονικής θερμοκρασίας του σώματος. Μετρά το σώμα σε ηρεμία, όχι στον ύπνο και σε θερμοκρασία δωματίου.

6. Πλήκτρο PULSE RECOVERY key: EN: Press the key to activate heart rate recovery function. **GR:** Πατήστε το πλήκτρο για να ενεργοποιήσετε τη λειτουργία ανάκτησης καρδιακού ρυθμού.

E: EN: The speed over than 99.9 MPH/KPH then the computer will display "E". **GR:** Η ταχύτητα πάνω από 99,9 MPH / KPH τότε ο υπολογιστής θα εμφανίσει την ένδειξη σφάλματος "E".

Err: EN: When measure the body fat function or pulse recovery function, if there is no pulse signal input within 20 seconds then the computer will display "Err". You can repress any keys to quit the Err message. / **GR:** Όταν μετράτε τη λειτουργία σωματικού λίπους ή τη λειτουργία ανάκτησης σφυγμού, εάν δεν υπάρχει είσοδος σήματος παλμού εντός 20 δευτερολέπτων, τότε το καντράν θα εμφανίσει "Err". Μπορείτε να πατήσετε οποιοδήποτε πλήκτρο για να κλείσετε το μήνυμα Err.

GR: Κατά την διάρκεια της άσκησης η έντονη εφίδρωση μπορεί να προκαλέσει φθορά στα μηχανικά και ηλεκτρικά μέρη του μηχανήματος. Όπως κάθε άλλη υγρή ουσία, έτσι και ο ιδρώτας είναι ικανός να προκαλέσει βλάβη κυρίως στα ηλεκτρικά τμήματα του μηχανήματος (καντράν, καλώδια κ.τ.λ.). Η καλύτερη λύση είναι η χρήση πετσέτας κατά την διάρκεια της άσκησης, και σκούπισμα του μηχανήματος μετά από κάθε χρήση για αποφυγή κάποιας ανεπιθύμητης βλάβης.

EN: Heavy sweating during exercise can damage the mechanical and electrical parts of the machine. Like any other liquid substance, sweat is capable of causing damage mainly to the electrical parts of the machine (console, cables, etc.). The best solution is to use a towel during exercise, and wipe the machine after each use to avoid any unwanted damage.

GR: Η ΕΓΓΥΗΣΗ ΠΑΥΕΙ ΝΑ ΙΣΧΥΕΙ ΕΑΝ: Το μηχάνημα τοποθετηθεί σε εξωτερικό χώρο ή εκτεθεί σε ήλιο και σκόνη.

EN: THE WARRANTY IS VOID IF: The machine is placed outdoors or exposed to sun and dust.

GR ΠΡΟΣΟΧΗ! Η εταιρία δεν φέρει καμία ευθύνη για πρόκληση βλάβης που οφείλεται σε κακή χρήση του προϊόντος και μη τήρηση των οδηγιών χρήσης.

EN: CAUTION! The company has no responsibility for causing damage due to misuse of the product and non-observance of the instructions for use.

ΑΣΚΗΣΕΙΣ ΠΡΟΘΕΡΜΑΝΣΗΣ / ΧΑΛΑΡΩΣΗΣ

Suggested Stretches / Προτεινόμενες διατάσεις.

The following stretches provide a good warm-up and cool-down. Move slowly as you stretch. / Οι παρακάτω διατάσεις σας παρέχουν καλό ζέσταμα πριν την άσκηση και χαλάρωση μετά την άσκηση.

EN: HAM STRING STRETCH

Sit with one leg extended. Bring the sole of the opposite foot toward you, resting it against the extended leg's inner thigh. Stretch toward your toe as far as possible, hold for 15 counts, then relax. Repeat three times for both legs.

GR: ΔΙΑΤΑΣΗ ΚΝΗΜΙΑΙΩΝ / ΑΧΙΛΛΕΙΟΥ ΤΕΝΟΝΤΑ

Καθίστε με το δεξί πόδι σας να επεκτείνεται. Ακουμπήστε το πέλμα του αριστερού ποδιού σας από δεξιά στο εσωτερικό των μηρών σας. Τεντωθείτε προς τα δάχτυλα σας όσο το δυνατόν περισσότερο. Κρατηθείτε μετρώντας έως το 15. Χαλαρώστε και επαναλάβετε με το αριστερό πόδι.



EN: INNER THIGH STRETCH

Sit with the soles of your feet together and knees pointing outward. Pull your feet as close into the groin area as possible. Hold for 15 counts, then relax. Repeat three times.

GR: ΔΙΑΤΑΣΗ ΠΡΟΣΑΓΩΓΩΝ

Καθίστε με τα πέλματα των ποδιών σας ενωμένα και τα γόνατά σας να πηγαίνουν προς τα έξω. Σπρώξτε τα πόδια σας προς την βουβωνική σας χώρα όσο πιο κοντά μπορείτε. Σιγά-σιγά σπρώξτε τα γόνατά σας προς το έδαφος. Μείνετε εκεί μετρώντας έως το 15.



EN: TOE TOUCHES

Stand with your knees bend slightly, slowly bend forward from the hips. Allow your back and shoulders to relax as you stretch down toward your toes. Go as far as you can and hold for 15 counts, then relax. Repeat three times.

GR: ΑΓΓΙΓΜΑ ΔΑΧΤΥΛΩΝ

Σκύψτε προς τα εμπρός αργά, αφήνοντας την πλάτη και τους ώμους να χαλαρώσουν όπως τεντώνετε προς στα δάχτυλα των ποδιών. Κατεβείτε όσο περισσότερο μπορείτε και κρατήστε για 15 δευτερόλεπτα.



EN: QUADRICEPS STRETCH

Stand on one foot with one hand hold onto the wall to balance, raise the other foot behind you, and pull up your foot as close to your buttocks as possible. Hold for 15 counts, then relax. Repeat three times.

GR: ΔΙΑΤΑΣΗ ΤΕΤΡΑΚΕΦΑΛΩΝ

Σταθείτε με το ένα πόδι κρατώντας το ένα χέρι στον τοίχο για να ισορροπήσετε, σηκώστε το άλλο πόδι πίσω σας και τραβήξτε το πόδι σας όσο το δυνατόν πιο κοντά στους γλουτούς σας. Κρατήστε για 15 μετρήσεις και μετά χαλαρώστε. Επαναλάβετε τρεις φορές.



EN: CALF/ACHILLES STRETCH

With one leg in front of the other and arms out, lean against the wall. Keep your back leg straight and back foot flat on the ground; then bend the front leg and lean forward by moving your hips toward the wall. Hold, then repeat on the other side. To cause even further stretching the Achilles tendons, slightly bend back leg as well.

GR: ΔΙΑΤΑΣΗ ΙΣΧΝΟΚΝΗΜΙΑΙΩΝ

Ακουμπήστε τα χέρια σας στον τοίχο και τοποθετήστε το αριστερό σας πόδι μπροστά από το δεξί. Κρατήστε το δεξί σας πόδι ίσιο και το αριστερό σας πόδι στο πάτωμα. Κατόπιν λυγίστε το αριστερό σας πόδι και γείρετε μπροστά μετακινώντας τον γοφό σας προς τον τοίχο. Μείνετε σε αυτή τη θέση, και κατόπιν επαναλάβετε από την άλλη πλευρά μετρώντας ως το 15.



CLEANING & MAINTENANCE/ ΚΑΘΑΡΙΣΜΟΣ & ΣΥΝΤΗΡΗΣΗ

EN: Inspect and tighten all parts of the exercise trainer regularly. Replace any worn parts immediately. / **GR:** Ελέγξτε και σφίξτε τακτικά όλα τα μέρη του μηχανήματος. Αντικαταστήστε αμέσως τυχόν φθαρμένα εξαρτήματα.

EN: To clean the exercise trainer, use damp cloth and a small amount of mild soap. **IMPORTANT:** To avoid damage to the console, keep liquids away from the console and keep the console out of direct sunlight. / **GR:** Για να καθαρίσετε το μηχάνημα, χρησιμοποιήστε υγρό πανί και μια μικρή ποσότητα ήπιου σαπουνιού. **ΣΗΜΑΝΤΙΚΟ:** Για να αποφύγετε ζημιές στο καντράν, κρατήστε μακριά το καντράν από υγρά και από την έκθεσή του σε άμεσο ηλιακό φως.

CONSOLE TROUBLESHOOTING / **GR:** ΑΜΤΙΜΕΤΩΠΙΣΗ ΠΡΟΒΛΗΜΑΤΩΝ ΚΑΝΤΡΑΝ

EN: Read console troubleshooting section in the console manual for assistance. / **GR:** Για βοήθεια, διαβάστε την ενότητα αντιμετώπισης προβλημάτων καντράν στο εγχειρίδιο της κονσόλας.

RECYCLING INFORMATION / ΠΛΗΡΟΦΟΡΙΕΣ ΑΝΑΚΥΚΛΩΣΗΣ

EN: This electronic product must not be disposed of in municipal waste. To pre-serve the environment, this product must be recycled after its useful life as required by law. / **GR:** Αυτό το ηλεκτρονικό προϊόν δεν πρέπει να απορρίπτεται σε αστικά απόβλητα. Για την προστασία του περιβάλλοντος, αυτό το προϊόν πρέπει να ανακυκλώνεται μετά τη διάρκεια ζωής του, όπως απαιτείται από το νόμο.

EN: Please use recycling facilities that are authorized to collect this type of waste in your area. In doing so, you will help to conserve natural resources and improve European standards of environmental protection. If you require more information about safe and correct disposal methods, please contact your local city office or the establishment where you purchased this product. / **GR:** Χρησιμοποιήστε εγκαταστάσεις ανακύκλωσης που είναι εξουσιοδοτημένες να συλλέγουν αυτόν τον τύπο απορριμμάτων στην περιοχή σας. Με αυτόν τον τρόπο, θα συμβάλλετε στη διατήρηση των φυσικών πόρων και στη βελτίωση των ευρωπαϊκών προτύπων προστασίας του περιβάλλοντος. Εάν χρειάζεστε περισσότερα πληροφορίες σχετικά με τις ασφαλείς και σωστές μεθόδους απόρριψης, επικοινωνήστε με το τοπικό γραφείο της πόλης σας ή με το κατάστημα όπου αγοράσατε αυτό το προϊόν.

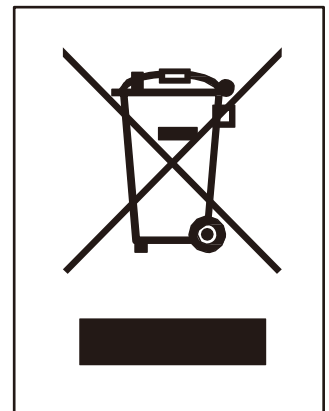

ΟΡΟΙ ΕΓΓΥΗΣΗΣ

- Ο χρόνος της εγγύησης είναι: 2 χρόνια για τα μηχανικά, ηλεκτρικά-ηλεκτρονικά μέρη και 5 χρόνια για το μεταλλικό σκελετό.
- Η Χ-TREME STORES Α.Ε. αναλαμβάνει να επισκευάσει το μηχάνημα δωρεάν σε περίπτωση βλάβης που οφείλεται αποκλειστικά σε σφάλμα κατασκευής. Η εγγύηση καλύπτει το κόστος των ανταλλακτικών. Η αντικατάσταση ή όχι των ανταλλακτικών είναι στη κρίση των τεχνικών της εταιρίας. Ο έλεγχος και η ρύθμιση του μηχανήματος βαρύνει τον πελάτη.
- Η παρούσα εγγύηση ισχύει μόνο εφ' όσον συνοδεύεται από τη νόμιμη απόδειξη αγοράς (τιμολόγιο πώλησης ή δελτίο λιανικής πώλησης). Η διάρκεια της εγγύησης δε παρατείνεται για οποιοδήποτε λόγο και οπωσδήποτε αποκλείεται η μεταβίβαση της εγγύησης σε τρίτο.
- Η αποκατάσταση κάθε βλάβης γίνεται το συντομότερο δυνατό ενώ αποκλείεται κάθε είδους απαίτηση για αποζημίωση λόγω έλλειψης ανταλλακτικών και καθυστέρησης αποκατάστασης της βλάβης. Τα έξοδα για τη μεταφορά του μηχανήματος προς ή από το συνεργείο της αντιπροσωπείας θα επιβαρύνουν τον πελάτη μετά την πάροδο των 6 μηνών από την αγορά του.
- Οι όροι εγγύησης ορίζονται από τους κατασκευαστές των μηχανημάτων και διέπονται με βάση τους ευρωπαϊκούς κανονισμούς.
- Μετά την λήξη της εγγύησης οποιαδήποτε αλλαγή ανταλλακτικού καλύπτεται με 6 μήνες εγγύηση.

Η ΕΓΓΥΗΣΗ ΔΕΝ ΙΣΧΥΕΙ:

- Όταν το μηχάνημα χρησιμοποιείται για οποιαδήποτε άλλη χρήση εκτός από οικιακή (γυμναστήρια, σύλλογοι, ινστιτούτα, ξενοδοχεία, studio κ.α.).
- Όταν η βλάβη είναι αποτέλεσμα κακής χρήσης, μετατροπών, κακής σύνδεσης, κακής συντήρησης, αυξομειώσεων τάσεων στο δίκτυο της ΔΕΗ.
- Εξαρτήματα που έχουν καταστραφεί από υπαιτιότητα του χρήστη όπως σπασμένα πλαστικά μέρη, φθαρμένος ιμάντας από μη σωστή ρύθμιση, λανθασμένη ή ελλιπή λίπανση, φθορές κατά την μετακίνηση του μηχανήματος.
- Εξαρτήματα όπως τα πλευρικά πατήματα και τα προστατευτικά-μαξιλάρια θεωρούνται αναλώσιμα και καλύπτονται από εγγύηση 6 μηνών.
- Όταν το μηχάνημα ανοιχτεί ή επισκευαστεί από τρίτους.
- Όταν η βλάβη προέρχεται από αμέλεια του αγοραστή & δεν έχουν ακολουθηθεί οι υποδείξεις των οδηγιών χρήσης.
- Όταν το μηχάνημα τοποθετηθεί σε εξωτερικό χώρο ή εκτεθεί στον ήλιο ή τη σκόνη
- Όταν έχει προκληθεί βλάβη σε ηλεκτρονικά εξαρτήματα (κονσόλα) από έντονη εφίδρωση ή άλλη υγρή ουσία η οποία έχει έρθει σε επαφή ή έχει εισχωρήσει στο εσωτερικό τους.



TERMS OF WARRANTY

- Warranty period is 2 years for mechanical, electrical / electronic parts and 5 years for the metal frame.
- X-TREME STORES S.A. undertakes to repair the machine free of charge in the event of damage due solely to a manufacturing fault. The warranty covers the cost of the spare parts. Replacement of spare parts or not is up to the company technicians. The customer is responsible for the control and adjustment of the machine.
- This warranty note is only valid if it is accompanied by legal proof of purchase (invoice or retail receipt). The warranty period is not extended for any reason and the transfer of it to a third party is excluded.
- Any damage is repaired as soon as possible and any claim for damages due to lack of spare parts and delay in repairing the damage is excluded. The costs of transporting the machine to or from the dealership will be borne by the customer after 6 months of purchase.
- The warranty conditions are set by the manufacturers of machinery and are governed by European regulations.
- Upon expiry of the warranty, any replacement part is covered by a 6-month warranty.

THE WARRANTY SHALL NOT APPLY:

- When the machine is used for any purpose other than home use (gyms, clubs, institutes, hotels, studios, etc.).
- When the fault is the result of misuse, alterations, poor connection, poor maintenance, voltage fluctuations in the PPC network.
- Components damaged by user fault such as broken plastic parts, damaged belt with improper adjustment, incorrect or incomplete lubrication, damage when moving the machine.
- Components such as side pads and cushions are considered consumables and are covered by a 6 month warranty.
- When the machine is opened or repaired by third parties.
- When the damage is caused by the buyer's negligence & the instructions for use have not been followed.
- When the machine is outdoors or exposed to sun or dust.
- When electronic components (console) are damaged by intense sweating or other liquid that has come into contact with or penetrated inside them.

Tel.: 210 66 20 921 -2 – Fax: 210 66 20 923 –e-mail: service@xtr.gr

ΕΞΕΙΔΙΚΕΥΜΕΝΑ ΚΑΤΑΣΤΗΜΑΤΑ FITNESS



Λ. ΚΟΥΠΙ 34, ΚΟΡΩΠΙ Τ.Κ. 19441 Τ.Θ. 6201
Τηλ.: 210 66 20 921 -2 - Fax: 210 66 20 923
E-mail: info@xtr.gr • [f/xtrstores](https://www.facebook.com/xtrstores) • [/@xtr.gr](https://www.instagram.com/xtr.gr)

Τηλ. για όλη την Ελλάδα:
801.11.15.100

www.xtr.gr