

Μαγνητικό Ποδήλατο

# XFIT STUDIO

Εγχειρίδιο Χρήσης

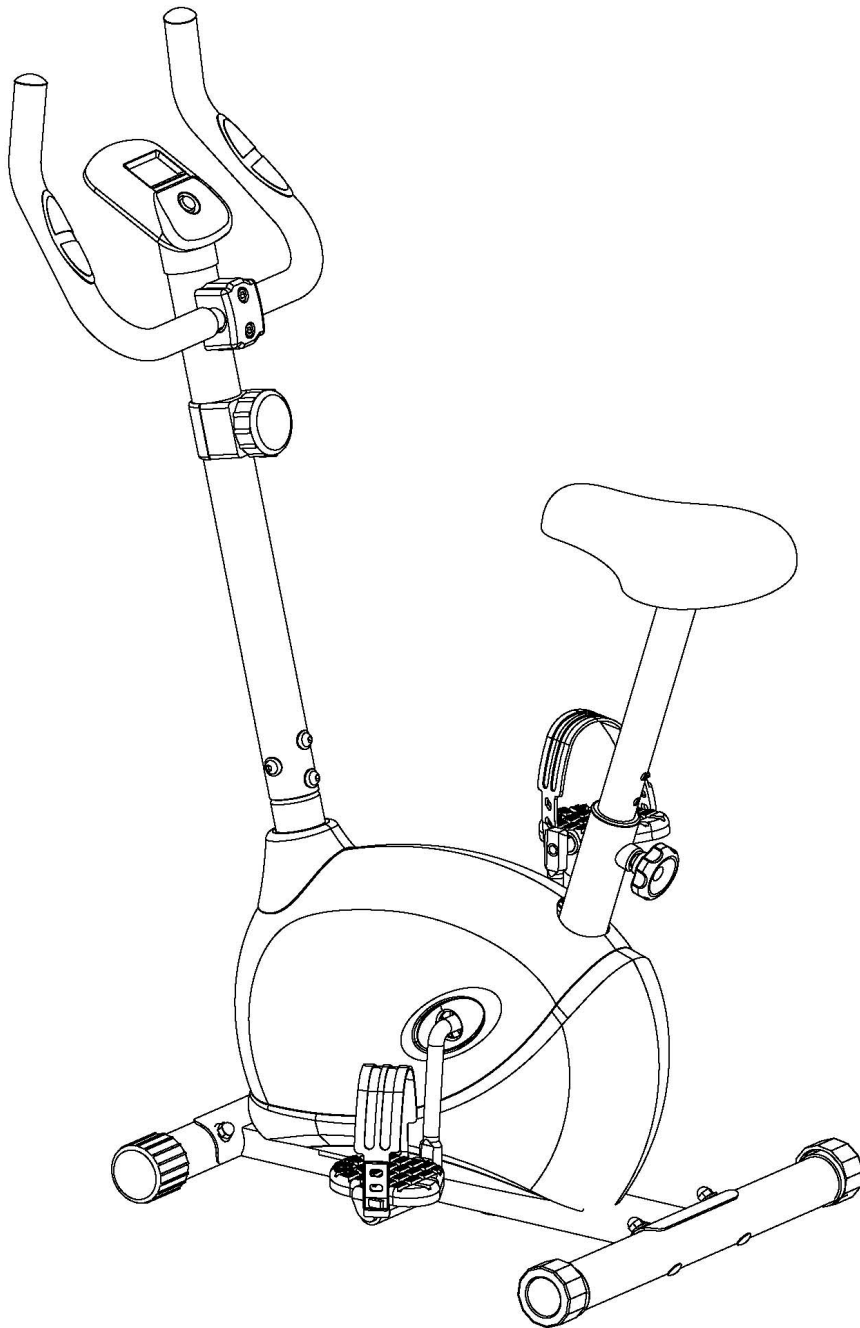

\* Οι προδιαγραφές του προϊόντος μπορεί να διαφέρουν από την φωτογραφία και μπορεί να αλλάξουν χωρίς προειδοποίηση.





# Προφυλάξεις

- 1) Διαβάστε όλες τις προφυλάξεις του εγχειριδίου και κάντε ασκήσεις προθέρμανσης πριν χρησιμοποιήσετε το ποδήλατο εκγύμνασης.
- 2) Αυτό το όρθιο ποδήλατο είναι στατικής χρήσης μηχανήμα, και αερόβιας εκγύμνασης το οποίο σας βοηθάει να αναπτύξετε την καρδιαγγειακή σας λειτουργία.
- 3) Παρακαλούμε πριν την χρήση βεβαιωθείτε ότι όλα τα εξαρτήματα είναι σωστά συναρμολογημένα και ότι κανένα δεν έχει φθορά. Το ποδήλατο θα πρέπει να τοποθετηθεί σε επίπεδη επιφάνεια όταν χρησιμοποιείται. Σας προτείνουμε την χρήση προστατευτικού τάπητα ή χαλιού στο δάπεδο.
- 4) Παρακαλούμε να φοράτε τα κατάλληλα ρούχα και παπούτσια όταν χρησιμοποιείτε το μαγνητικό ποδήλατο. Μην φοράτε ρούχα που μπορεί να πιαστούν σε οποιοδήποτε μέρος του μηχανήματος. Θυμηθείτε να σφίξετε τις ζώνες των πεντάλ.
- 5) Συμβουλευτείτε τον γιατρό σας και φτιάξτε το κατάλληλο πρόγραμμα εκγύμνασης πριν την χρήση. Αυτό είναι ιδιαίτερα σημαντικό για άτομα άνω των 35 ετών ή που έχουν υπάρχον ιατρικό ιστορικό. Για να επιτύχετε το ιδανικό αποτέλεσμα, εκτός από την κατάλληλη διάρκεια εκγύμνασης, είναι επίσης πολύ σημαντικό να προσπαθήσετε να ασκήσετε σε καθημερινή βάση.
- 6) Πριν την εκγύμναση, για να αποφύγετε τραυματισμούς στους μυς, είναι απαραίτητη η προθέρμανση σε κάθε μέρος του σώματος. Ανατρέξτε στις ασκήσεις προθέρμανσης. Μετά το τέλος εκγύμνασης, η χαλάρωση του σώματος είναι σημαντική.
- 7) Κρατήστε τα παιδιά και τα ζώα μακριά από το ποδήλατο κατά την χρήση. Το μηχανήμα αυτό σχεδιάστηκε μόνο για ενήλικες. Ο ελάχιστος χώρος που απαιτείται για ασφαλή χρήση είναι το λιγότερο 2 μέτρα.
- 8) Μην χρησιμοποιήσετε το ποδήλατο μία ώρα πριν και μία ώρα μετά το φαγητό.
- 9) Εάν αισθανθείτε πόνο στο στήθος, ναυτία, ζαλάδα, ή έλλειψη οξυγόνου, θα πρέπει να σταματήσετε την άσκηση αμέσως και να συμβουλευτείτε τον γιατρό σας πριν συνεχίσετε.
- 10) Το μέγιστο βάρος χρήστη είναι 90 κιλά.

**Προειδοποίηση:** Η παράβλεψη των παραπάνω προφυλάξεων μπορεί να σας βλάψει.

**ΠΡΟΣΟΧΗ!** Η εταιρία δεν φέρει καμία ευθύνη για πρόκληση βλάβης που οφείλεται σε κακή χρήση του προϊόντος και μη τήρηση των οδηγιών χρήσης.

**Η ΕΓΓΥΗΣΗ ΠΑΥΕΙ ΝΑ ΙΣΧΥΕΙ ΕΑΝ:** Το μηχανήμα τοποθετηθεί σε εξωτερικό χώρο ή εκτεθεί σε ήλιο, σκόνη ή υγρασία.

# Αναλυτικό Σχεδιάγραμμα

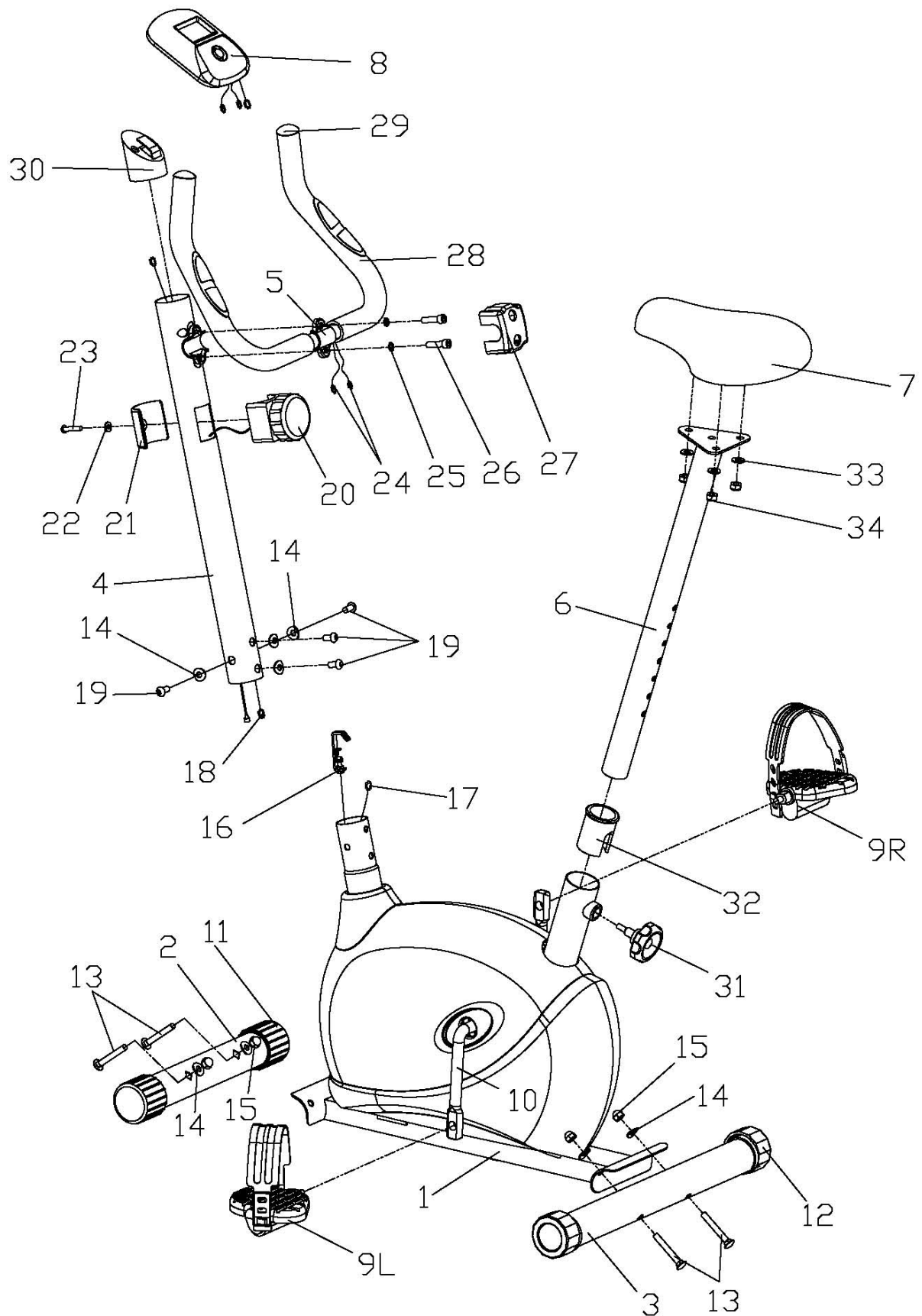

## Λίστα Εξαρτημάτων

No.	Περιγραφή	Τεμ.	No.	Περιγραφή	Τεμ.
1	Κεντρικό Πλαίσιο	1	18	Καλώδιο σύνδεσης	1
2	Μπροστινός σταθεροποιητής	1	19	Μπουλόνι Allen	4
3	Πίσω σταθεροποιητής	1	20	Καλώδιο έντασης	1
4	Βάση χειρολαβής	1	21	Κάλυμμα καλωδίου έντασης	1
5	Χειρολαβή	1	22	Ροδέλα	1
6	Βάση Σέλας	1	23	Βίδα	1
7	Σέλα	1	24	Καλώδιο παλμών	2
8	Καντράν	1	25	Ροδέλα	2
9L/R	Πεντάλ	1	26	Μπουλόνι	2
10	Μανιβέλα	1	27	Σφιγκτήρας χειρολαβής	1
11	Ακριανό καπάκι μπροστινού σταθεροποιητή	2	28	Αφρώδης λαβή	2
12	Ακριανό καπάκι πίσω σταθεροποιητή	2	29	Καπάκι	2
13	Μπουλόνι	4	30	Υποστήριγμα καντράν	1
14	Κυρτή ροδέλα	8	31	Μοχλός	1
15	Παξιμάδι κλειστό	4	32	Αποστάτης	1
16	Καλώδιο έντασης	1	33	Επίπεδη ροδέλα	3
17	Καλώδιο αισθητήρα	1	34	Παξιμάδι Nylon	3

# Οδηγίες Συναρμολόγησης

**Σημείωση:** Η συναρμολόγηση απαιτεί 2 άτομα.

## Προσοχή:

Παρακαλούμε ακολουθήστε τις οδηγίες συναρμολόγησης βήμα-βήμα για να συναρμολογήσετε το ποδήλατο.

## 1. Συναρμολογήστε τον Μπροστινό & Πίσω Σταθεροποιητή

Τοποθετήστε τον μπροστινό σταθεροποιητή (2) και τον πίσω σταθεροποιητή (3) στο κεντρικό πλαίσιο (1) με το μπουλόνι (13), την κυρτή ροδέλα (14) και το κλειστό παξιμάδι (5).

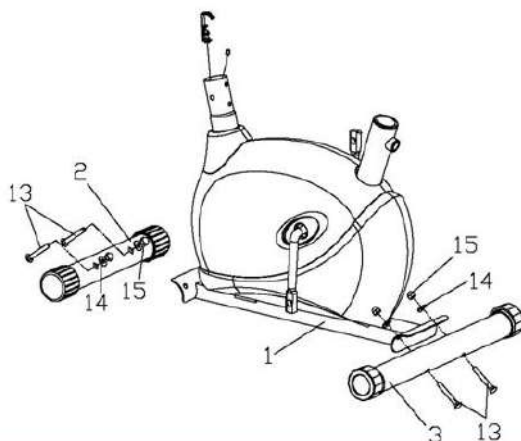

## 2. Συναρμολογήστε την βάση χειρολαβής

Συνδέστε το καλώδιο αισθητήρα (17) από το κεντρικό πλαίσιο (1) στο καλώδιο σύνδεσης (18) από την βάση χειρολαβής (4). Βάλτε την άκρη του ελεγκτή έντασης (20) στον γάντζο ελατηρίου του καλωδίου έντασης (16). Τραβήξτε το καλώδιο αντίστασης του καλωδίου έντασης (18) πάνω, και σπρώξτε το στο κενό του μεταλλικού υποστηρίγματος του καλωδίου έντασης (16). Τέλος, εισάγετε την βάση χειρολαβής (4) στο κεντρικό πλαίσιο (1) και ασφαλίστε με το μπουλόνι allen (19) και την κυρτή ροδέλα (14).

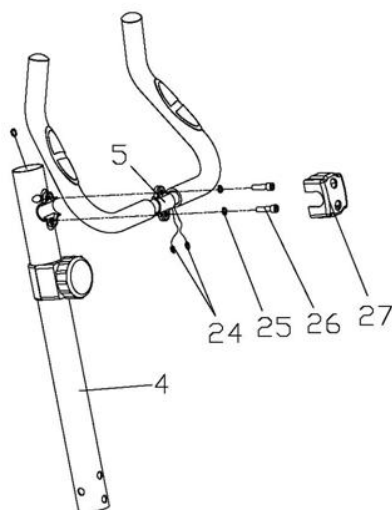
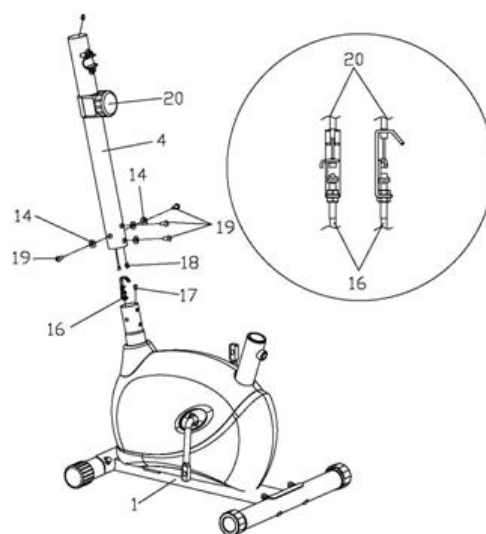

## 3. Συναρμολογήστε την χειρολαβή

Τοποθετήστε τα καλώδια παλμών (24) μέσα στην τρύπα της βάσης χειρολαβής (4), και κατόπιν τραβήξτε τα έξω από το πάνω μέρος της βάσης χειρολαβής (4). Τοποθετήστε την χειρολαβή (5) στην βάση χειρολαβής (4) με μία ροδέλα (25) και ένα μπουλόνι (26). Καλύψτε τον σφιγκτήρα χειρολαβής (27) στην χειρολαβή (4).

#### 4. Συναρμολογήστε το καντράν

Ανοίξτε το καπάκι της μπαταρίας και τοποθετήστε δύο μπαταρίες "AA" ή "UM-3" στη θέση μπαταρίας στο πίσω μέρος του καντράν (8). Τοποθετήστε το συνδετικό καλώδιο (18) και το καλώδιο παλμών (24) μέσα στο υποστήριγμα του καντράν (30). Συνδέστε τα καλώδια παλμών (24) και το συνδετικό καλώδιο (18) στα καλώδια που προέρχονται από το καντράν (8), και κατόπιν συναρμολογήστε το υποστήριγμα καντράν (30) στην βάση χειρολαβής (4). Εισάγετε το καντράν (8) στο υποστήριγμα καντράν (30).

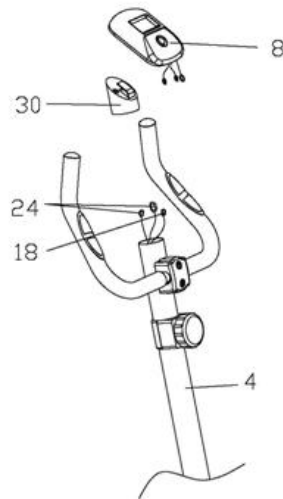

#### 5. Συναρμολογήστε την Βάση της Σέλας

Συναρμολογήστε την σέλα (7) στην βάση της σέλας (6) με μία επίπεδη Ροδέλα (33) και ένα Παξιμάδι Νylon (34), και κατόπιν εισάγετε την βάση σέλας (6) στο κεντρικό πλαίσιο (1), και σφίξτε το από τον μοχλό (31).

**Σημείωση:** όταν ρυθμίζετε το ύψος της βάσης της σέλας, η γραμμή του μέγιστου βάθους δεν μπορεί να είναι ψηλότερα από την άκρη του σωλήνα, του τμήματος του κεντρικού πλαισίου.

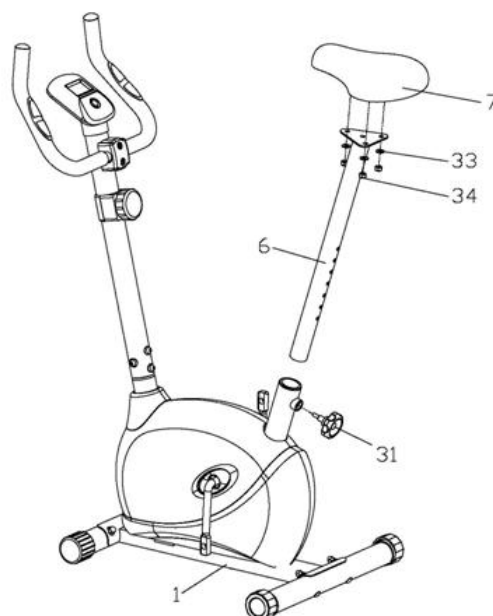



## 6. Συναρμολογήστε το Δεξί & Αριστερό πεντάλ

Συνδέστε το δεξί και αριστερό πεντάλ (9L/R) στην μανιβέλα (10) με προσοχή. Το δεξί πεντάλ (9R) θα πρέπει να βιδωθεί δεξιόστροφα. Το αριστερό πεντάλ (9L) θα πρέπει να βιδωθεί αριστερόστροφα.

**Σημείωση:** Το Δεξί & Αριστερό πεντάλ (9L/R) είναι μαρκαρισμένα με το “R” για το δεξί & το “L” για το αριστερό.

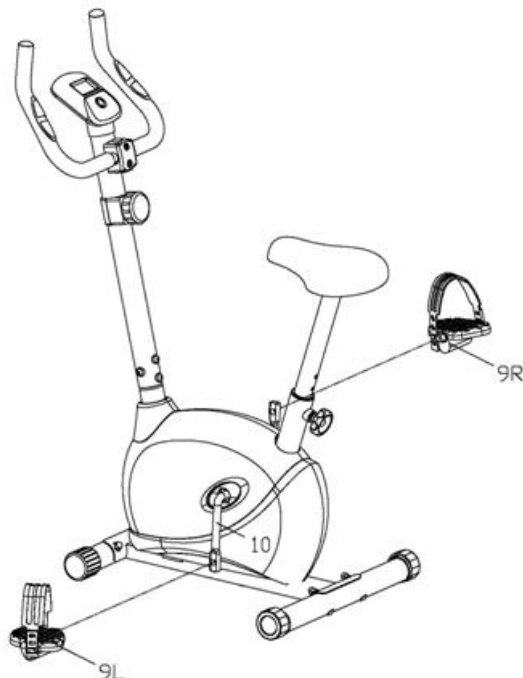

## Συντήρηση και Καθαρισμός

1. Βεβαιωθείτε ότι όλα τα μπουλόνια και τα παξιμάδια έχουν ασφαλίσει σωστά και τα περιστρεφόμενα εξαρτήματα να περιστρέφονται άνετα χωρίς φθορές.
2. Καθαρίστε το ποδήλατο με σαπούνι και με ένα νωπό πανί μόνο. Παρακαλούμε μην χρησιμοποιήσετε κανένα χημικό προϊόν για τον καθαρισμό.

**ΠΡΟΣΟΧΗ!** Κατά την διάρκεια της άσκησης η έντονη εφίδρωση μπορεί να προκαλέσει φθορά στα μηχανικά και ηλεκτρικά μέρη του μηχανήματος. Όπως κάθε άλλη υγρή ουσία, έτσι και ο ιδρώτας είναι ικανός να προκαλέσει βλάβη κυρίως στα ηλεκτρικά τμήματα του μηχανήματος (καντράν, καλώδια κ.τ.λ.). Η καλύτερη λύση είναι η χρήση πετσέτας κατά την διάρκεια της άσκησης, και σκούπισμα του μηχανήματος μετά από κάθε χρήση για αποφυγή κάποιας ανεπιθύμητης βλάβης.

Ελέγξτε και σφίξτε τις βίδες ανά τακτά χρονικά διαστήματα, καθώς λόγω των δονήσεων μπορεί να χαλαρώσουν. Η ζημιά η οποία μπορεί να προκληθεί από έλλειψη συντήρησης δεν καλύπτεται από την εγγύηση.

# Χρησιμοποιώντας το ποδήλατο

Χρησιμοποιώντας το ποδήλατο θα επωφεληθείτε με διάφορα οφέλη. Θα σας παρέχει καλή φυσική κατάσταση, θα τονώσει τους μυς σας και σε συνδυασμό με μία θερμιδομετρική διαίτα, θα σας βοηθήσει να χάσετε βάρος.

## ΣΤΑΔΙΟ ΠΡΟΘΕΡΜΑΝΣΗΣ

Ο σκοπός της προθέρμανσης είναι να προετοιμάσει το σώμα σας για άσκηση και για να ελαχιστοποιήσει τους τραυματισμούς. Κάντε προθέρμανση για δύο έως πέντε λεπτά πριν την εκγύμναση ενδυνάμωσης ή πριν την αερόβια εκγύμναση. Κάντε ασκήσεις που ανεβάζουν τους καρδιακούς παλμούς και ζεστάνετε τους μυς σας. Οι ασκήσεις μπορεί να περιλαμβάνουν ταχύ περπάτημα, τρέξιμο, πηδηματάκια, πηδηματάκια με σχοινάκι, και επιτόπιο τρέξιμο.

## ΔΙΑΤΑΣΕΙΣ

Κάντε διατάσεις όταν οι μύες σας είναι ζεστοί από την προθέρμανση και ξανά μετά το τέλος της εκγύμνασης ενδυνάμωσης ή αερόβιας, είναι πολύ σημαντικό. Οι μύες τεντώνονται πιο εύκολα σε αυτά τα στάδια λόγω της ανεβασμένης θερμοκρασίας όπου μειώνεται σημαντικά ο κίνδυνος τραυματισμού. Οι Διατάσεις θα πρέπει να διαρκούν 15 με 30 δευτερόλεπτα.

**Να θυμάστε πάντα να συμβουλευέστε τον γιατρό σας πριν από οποιοδήποτε πρόγραμμα εκγύμνασης.**



## ΣΤΑΔΙΟ ΕΚΓΥΜΝΑΣΗΣ

Αυτό είναι το στάδιο που βάζετε όλη την προσπάθειά σας. Μετά από τακτική χρήση, οι μύες των ποδιών σας θα γίνουν πιο ελαστικοί. Δουλέψτε στον δικό σας ρυθμό αντοχής και βεβαιωθείτε να διατηρείτε σταθερό ρυθμό κατά την διάρκεια. Ο ρυθμός εκγύμνασης θα ανεβάσει τους καρδιακούς παλμούς στην ζώνη στόχου όπως βλέπετε στο παρακάτω γράφημα.

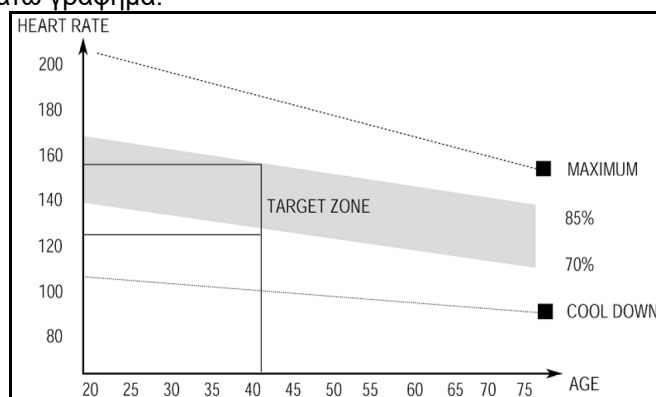

## ΣΤΑΔΙΟ ΧΑΛΑΡΩΣΗΣ

Ο σκοπός της χαλάρωσης είναι να επιστρέψει το σώμα σας σε φυσιολογικά ή σχεδόν φυσιολογικά επίπεδα στο τέλος του προγράμματος εκγύμνασης. Η σωστή χαλάρωση κατεβάζει αργά τους καρδιακούς σας παλμούς και επιτρέπει το αίμα να επιστρέψει στην καρδιά.

# Οδηγίες χρήσης καντράν

## ΛΕΙΤΟΥΡΓΙΚΕΣ ΕΝΔΕΙΞΕΙΣ:

A: Αυτόματο Scan                      O: Οδομετρητής  
S: Τρέχουσα ταχύτητα                C: Καύση θερμίδων  
D: Διανυθείσα Απόσταση            ♥: Μετρητής παλμών  
T: Χρόνος

## ΠΩΣ ΝΑ ΑΦΑΙΡΕΣΕΤΕ ΤΗΝ ΜΠΑΤΑΡΙΑ:

1. Τραβήξτε το κάλυμμα της μπαταρίας και τοποθετήστε δύο μπαταρίες μεγέθους AA ή μεγέθους AAA στη θήκη της μπαταρίας στο πίσω μέρος της οθόνης.
2. Βεβαιωθείτε ότι οι μπαταρίες έχουν τοποθετηθεί σωστά και τα ελατήρια της μπαταρίας είναι σε σωστή επαφή με τις μπαταρίες.
3. Τοποθετείστε ξανά το κάλυμμα της μπαταρίας και βεβαιωθείτε ότι έχει κλείσει καλά.
4. Η διάρκεια ζωής της μπαταρίας είναι περίπου 1 χρόνος, υπό κανονικές συνθήκες χρήσης.
5. Εάν η οθόνη είναι δυσανάγνωστη ή εμφανίζονται μόνο επιμέρους τμήματα, αφαιρέστε τις μπαταρίες και περιμένετε 15 δευτερόλεπτα πριν την επανεγκατάσταση.
6. Η αφαίρεση των μπαταριών θα διαγράψει τη μνήμη του υπολογιστή.

## ΛΕΙΤΟΥΡΓΙΕΣ:

### Λειτουργία

### Πράξη

Auto On/Off & Auto Start/Stop	Όσο το μηχάνημα χρησιμοποιείται, η οθόνη είναι ενεργή. Εάν δεν υπάρχει κίνηση μέσα σε 4 λεπτά, η οθόνη αυτόματα θα σβήσει.
Auto Scan	Πατήστε το κουμπί μέχρι το ΒΕΛΟΣ να δείξει το "A", η οθόνη θα εναλλάσσει όλες τις 5 λειτουργίες: Ταχύτητα, Απόσταση, Χρόνος, Οδομετρητής και Θερμίδες. Κάθε ένδειξη θα εμφανίζεται για 6 δευτερόλεπτα.
Speed	Πατήστε το κουμπί μέχρι το ΒΕΛΟΣ να δείξει το "S" για να εμφανιστεί η τρέχουσα ταχύτητα.
Trip Distance	Πατήστε το κουμπί μέχρι το ΒΕΛΟΣ να δείξει το "D" για να εμφανιστεί η διανυθείσα απόσταση.
Elapsed Time	Πατήστε το κουμπί μέχρι το ΒΕΛΟΣ να δείξει το "T" για να μετρήσει τον χρόνο που παρήλθε.
Total Distance (Odometer)	Πατήστε το κουμπί μέχρι το ΒΕΛΟΣ να δείξει το "O" για να εμφανιστεί το σύνολο της συσσωρευμένης απόστασης.
Calories	Πατήστε το κουμπί μέχρι το ΒΕΛΟΣ να δείξει το "C" για να εμφανιστεί η κατανάλωση θερμίδων.
Pulse Rate	Πατήστε το κουμπί μέχρι να εμφανιστεί το σύμβολο "♥" για να δείξει τον ρυθμό της καρδιάς (Pulse) σε παλμούς ανά λεπτό. Πριν από τη μέτρηση των καρδιακών παλμών σας, παρακαλούμε τοποθετείστε και τις παλάμες των χεριών σας στους αισθητήρες και περιμένετε 4-5 δευτερόλεπτα.
Reset	Πατώντας το κουμπί για περισσότερο από 3 δευτερόλεπτα, θα επαναφέρει όλες τις λειτουργίες στο μηδέν εκτός από τον οδομετρητή.

**ΠΡΟΔΙΑΓΡΑΦΕΣ:**

ΛΕΙΤΟΥΡΓΙΕΣ	Αυτόματο scan	Κάθε 6 δευτερόλεπτα
	Τρέχουσα ταχύτητα	Μέγιστη τιμή 1200 RPH
	Διανυθείσα απόσταση	0.1-999.9 KMs ή Μίλια
	Χρόνος που πέρασε	0:00-99:59 (Λεπτό:Δευτ/τα)
	Οδομετρητής	0.1-999.9 KMs ή Μίλια
	Θερμίδες	0.1-999.9K.cal
	Μέτρηση Παλμών	30-240 παλμοί/λεπτό
Controller	4 bit single chip microprocessor	
Αισθητήρας	Άνευ επαφής μαγνητικού τύπου	
Μπαταρίες	2 AA ή AAA	
Θερμοκρασία λειτουργίας	0°C ~ +40°C (32°F~ 104°F)	
Θερμοκρασία αποθήκευσης	-10°C ~ +60°C (14°F~ 140°F)	



## ΟΡΟΙ ΕΓΓΥΗΣΗΣ

- Ο χρόνος της εγγύησης είναι: 1 χρόνος για τα μηχανικά, ηλεκτρικά/ηλεκτρονικά μέρη και 5 χρόνια για το μεταλλικό σκελετό.
- Η X-TREME STORES A.E. αναλαμβάνει να επισκευάσει το μηχάνημα δωρεάν σε περίπτωση βλάβης που οφείλεται αποκλειστικά σε σφάλμα κατασκευής. Η εγγύηση καλύπτει το κόστος των ανταλλακτικών. Η αντικατάσταση ή όχι των ανταλλακτικών είναι στη κρίση των τεχνικών της εταιρίας. Ο έλεγχος και η ρύθμιση του μηχανήματος βαρύνει τον πελάτη.
- Η παρούσα εγγύηση ισχύει μόνο εφ' όσον συνοδεύεται από τη νόμιμη απόδειξη αγοράς (τιμολόγιο πώλησης ή δελτίο λιανικής πώλησης). Η διάρκεια της εγγύησης δε παρατείνεται για οποιοδήποτε λόγο και οπωσδήποτε αποκλείεται η μεταβίβαση της εγγύησης σε τρίτο.
- Η αποκατάσταση κάθε βλάβης γίνεται το συντομότερο δυνατό ενώ αποκλείεται κάθε είδους απαίτηση για αποζημίωση λόγω έλλειψης ανταλλακτικών και καθυστέρησης αποκατάστασης της βλάβης. Τα έξοδα για τη μεταφορά του μηχανήματος προς ή από το συνεργείο της αντιπροσωπείας θα επιβαρύνουν τον πελάτη μετά την πάροδο των 6 μηνών από την αγορά του.
- Οι όροι εγγύησης ορίζονται από τους κατασκευαστές των μηχανημάτων και διέπονται με βάση τους ευρωπαϊκούς κανονισμούς.
- Μετά την λήξη της εγγύησης οποιαδήποτε αλλαγή ανταλλακτικού καλύπτεται με 6 μήνες εγγύηση.

## Η ΕΓΓΥΗΣΗ ΔΕΝ ΙΣΧΥΕΙ:

- Όταν το μηχάνημα χρησιμοποιείται για οποιαδήποτε άλλη χρήση εκτός από οικιακή (γυμναστήρια, σύλλογοι, ινστιτούτα, ξενοδοχεία, studio κ.α.).
- Όταν η βλάβη είναι αποτέλεσμα κακής χρήσης, μετατροπών, κακής σύνδεσης, κακής συντήρησης, αυξομειώσεων τάσεων στο δίκτυο της ΔΕΗ.
- Εξαρτήματα που έχουν καταστραφεί από υπαιτιότητα του χρήστη όπως σπασμένα πλαστικά μέρη, φθορές κατά την μετακίνηση του μηχανήματος.
- Εξαρτήματα τα προστατευτικά-μαξιλάρια θεωρούνται αναλώσιμα και καλύπτονται από εγγύηση 6 μηνών.
- Όταν το μηχάνημα ανοιχτεί ή επισκευαστεί από τρίτους.
- Όταν η βλάβη προέρχεται από αμέλεια του αγοραστή & δεν έχουν ακολουθηθεί οι υποδείξεις των οδηγιών χρήσης.
- Όταν το μηχάνημα τοποθετηθεί σε εξωτερικό χώρο ή εκτεθεί στον ήλιο ή τη σκόνη.
- Όταν έχει προκληθεί βλάβη σε ηλεκτρονικά εξαρτήματα (κονσόλα) από έντονη εφίδρωση ή άλλη υγρή ουσία η οποία έχει έρθει σε επαφή ή έχει εισχωρήσει στο εσωτερικό τους.

### **TERMS OF WARRANTY**

- Warranty period is 1 years for mechanical, electrical / electronic parts and 5 years for the metal frame.
- X-TREME STORES S.A. undertakes to repair the machine free of charge in the event of damage due solely to a manufacturing fault. The warranty covers the cost of the spare parts. Replacement of spare parts or not is up to the company technicians. The customer is responsible for the control and adjustment of the machine.
- This warranty note is only valid if it is accompanied by legal proof of purchase (invoice or retail receipt). The warranty period is not extended for any reason and the transfer of it to a third party is excluded.
- Any damage is repaired as soon as possible and any claim for damages due to lack of spare parts and delay in repairing the damage is excluded. The costs of transporting the machine to or from the dealership will be borne by the customer after 6 months of purchase.
- The warranty conditions are set by the manufacturers of machinery and are governed by European regulations.
- Upon expiry of the warranty, any replacement part is covered by a 6-month warranty.

### **THE WARRANTY SHALL NOT APPLY:**

- When the machine is used for any purpose other than home use (gyms, clubs, institutes, hotels, studios, etc.).
- When the fault is the result of misuse, alterations, poor connection, poor maintenance, voltage fluctuations in the PPC network.
- Components damaged by user fault such as broken plastic parts, damaged belt with improper adjustment and damage when moving the machine.
- Components such as side pads and cushions are considered consumables and are covered by a 6-month warranty.
- When the machine is opened or repaired by third parties.
- When the damage is caused by the buyer's negligence & the instructions for use have not been followed.
- When the machine is outdoors or exposed to sun or dust.
- When electronic components (console) are damaged by intense sweating or other liquid that has come into contact with or penetrated inside them.

**Tel.:** 210 66 20 921 -2 – **Fax:** 210 66 20 923 – **e-mail:** [service@xtr.gr](mailto:service@xtr.gr)



## ΕΞΕΙΔΙΚΕΥΜΕΝΑ ΚΑΤΑΣΤΗΜΑΤΑ FITNESS



Λ. ΚΟΥΠΙ 34, ΚΟΡΩΠΙ Τ.Κ. 19441Τ.Θ. 6201  
Τηλ.: 210 66 20 921 -2 - Fax: 210 66 20 923  
E-mail: [info@xtr.gr](mailto:info@xtr.gr) • [f/xtrstores](https://www.facebook.com/xtrstores) • [@xtr.gr](https://www.instagram.com/xtrgr)

Τηλ. για όλη την Ελλάδα:  
**801.11.15.100**

**[www.xtr.gr](http://www.xtr.gr)**