

Ποδήλατο Speeding

XFIT TARGET

Εγχειρίδιο Χρήσης

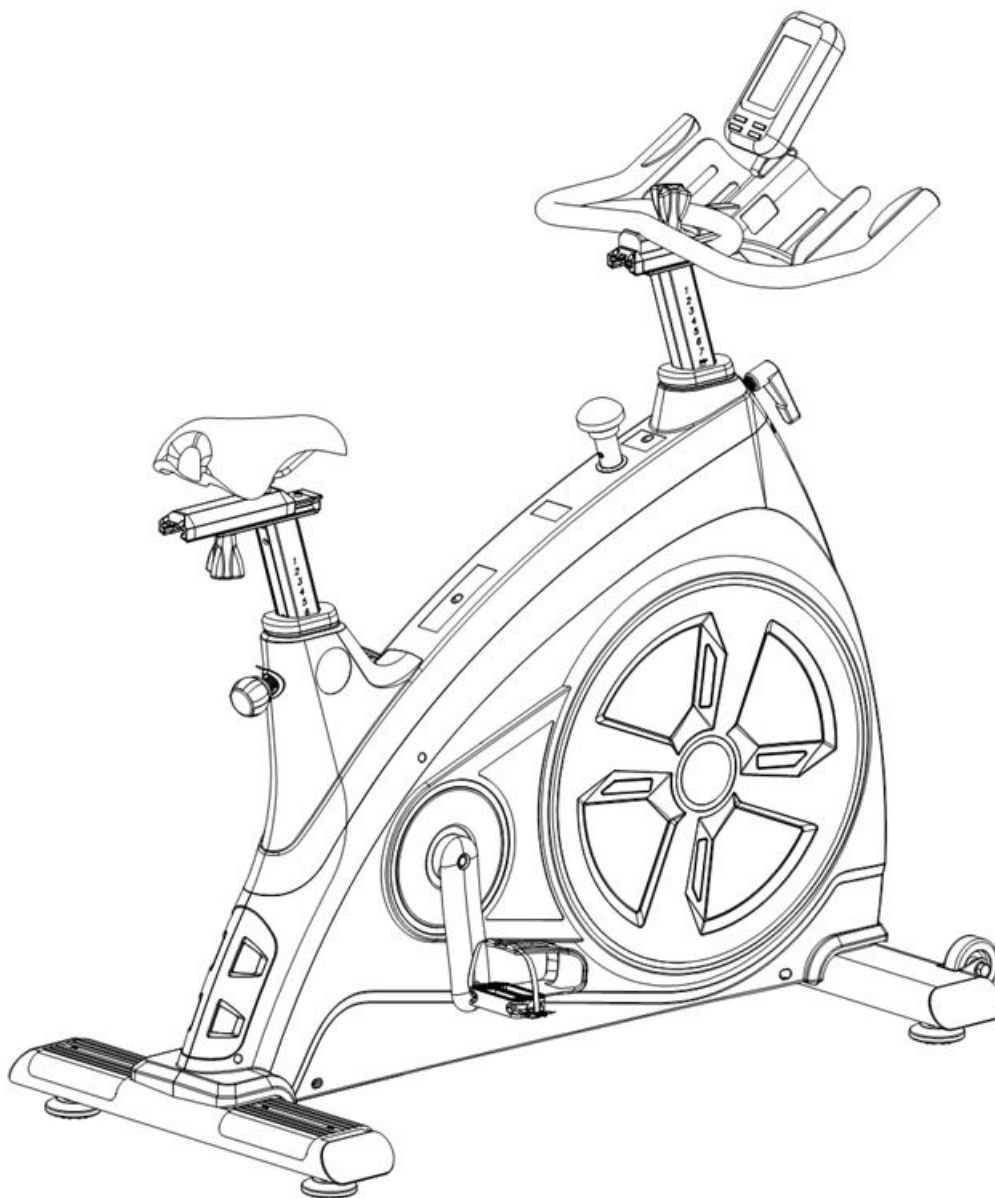

* Οι προδιαγραφές του προϊόντος μπορεί να διαφέρουν από την φωτογραφία και μπορεί να αλλάξουν χωρίς προειδοποίηση.

ΟΔΗΓΙΕΣ ΑΣΦΑΛΕΙΑΣ & ΣΥΝΤΗΡΗΣΗΣ

1. Όταν συναρμολογήσετε πλήρως το ποδήλατο, παρακαλούμε ελέγξτε ότι όλα τα υλικά συναρμολόγησης όπως μπουλόνια, παξιμάδια και ροδέλες έχουν τοποθετηθεί και είναι σφιγμένα καλά.
2. Παρακαλούμε να ελέγχετε τακτικά το προστατευτικό της αλυσίδας ασφαλείας που προστατεύει τα κινούμενα μέρη του μηχανήματος, να είναι ασφαλισμένο και σε καλή κατάσταση.
3. Παρακαλούμε να ελέγχετε πάντα τη θέση του καθίσματος, το ρυθμιστικό καθίσματος, τα πεντάλ και τις χειρολαβές να είναι ασφαλισμένα σταθερά πριν ανεβείτε στο ποδήλατο.
4. Συνιστάται να λιπαίνετε όλα τα κινούμενα μέρη κάθε χρόνο.
5. Μη φοράτε φαρδιά ρούχα για να αποφευχθούν τυχόν εμπλοκές στα κινούμενα μέρη.
6. Μην αφαιρείτε τα πόδια από το πεντάλ ενώ βρίσκονται σε κίνηση.
7. Πάντα να φοράτε παπούτσια όταν χρησιμοποιείτε το μηχανήμα.
8. Σκουπίστε το ποδήλατο μετά από κάθε χρήση για να αφαιρέσετε τον ιδρώτα και την υγρασία. Σκουπίστε το μηχανήμα με ένα υγρό πανί, νερό και ήπιο σαπούνι. Μην χρησιμοποιείτε σκληρά καθαριστικά για να καθαρίσετε το μηχανήμα, για να μην καταστραφεί το φινίρισμα.
9. Κρατήστε τα παιδιά μακριά από το ποδήλατο όταν είναι σε χρήση. Μην αφήνετε τα παιδιά να χρησιμοποιούν το ποδήλατο. Αυτό το ποδήλατο έχει σχεδιαστεί για τους ενήλικες και όχι τα παιδιά.
10. Μην κατεβείτε από το ποδήλατο μέχρι τα πεντάλ να έχουν σταματήσει εντελώς.
11. Σταματήστε την άσκηση αμέσως σε περίπτωση που αισθανθείτε ναυτία, δυσκολία στην αναπνοή, λιποθυμία, πονοκέφαλο, πόνο, σφίξιμο στο στήθος σας ή οποιαδήποτε άλλη ενόχληση.
12. Μην τοποθετείτε τα δάχτυλα ή οποιαδήποτε άλλα αντικείμενα στα κινούμενα μέρη του ποδηλάτου.
13. Πριν από οποιαδήποτε άσκηση, συμβουλευτείτε τον γιατρό σας πρώτα για να καθοριστεί η συχνότητα άσκησης, ο χρόνος και η ένταση η οποία είναι κατάλληλη για την ηλικία και την φυσική σας κατάσταση.
14. Μετά την άσκηση, παρακαλούμε τραβήξτε προς τα κάτω το χειριστήριο έντασης για την αύξηση της αντίστασης, έτσι ώστε τα πεντάλ να μην περιστρέφονται ελεύθερα και ενδεχομένως να βλάψουν κάποιον.
15. Μέγιστο βάρος χρήστη: 150kg

ΠΡΟΣΟΧΗ! Η εταιρία δεν φέρει καμία ευθύνη για πρόκληση βλάβης που οφείλεται σε κακή χρήση του προϊόντος και μη τήρηση των οδηγιών χρήσης.

Η ΕΓΓΥΗΣΗ ΠΑΥΕΙ ΝΑ ΙΣΧΥΕΙ ΕΑΝ:

Το ποδήλατο τοποθετηθεί σε εξωτερικό χώρο ή εκτεθεί σε ήλιο και σκόνη. Διατηρείτε καθαρό το ποδήλατο από σκόνη και χνούδια.

Ελέγξτε και συσφίξτε τις βίδες ανά τακτά χρονικά διαστήματα, καθώς λόγω των δονήσεων μπορεί να χαλαρώσουν. Η ζημιά η οποία μπορεί να προκληθεί από έλλειψη συντήρησης δεν καλύπτεται από την εγγύηση.

ΑΝΑΛΥΤΙΚΟ ΣΧΕΔΙΑΓΡΑΜΜΑ

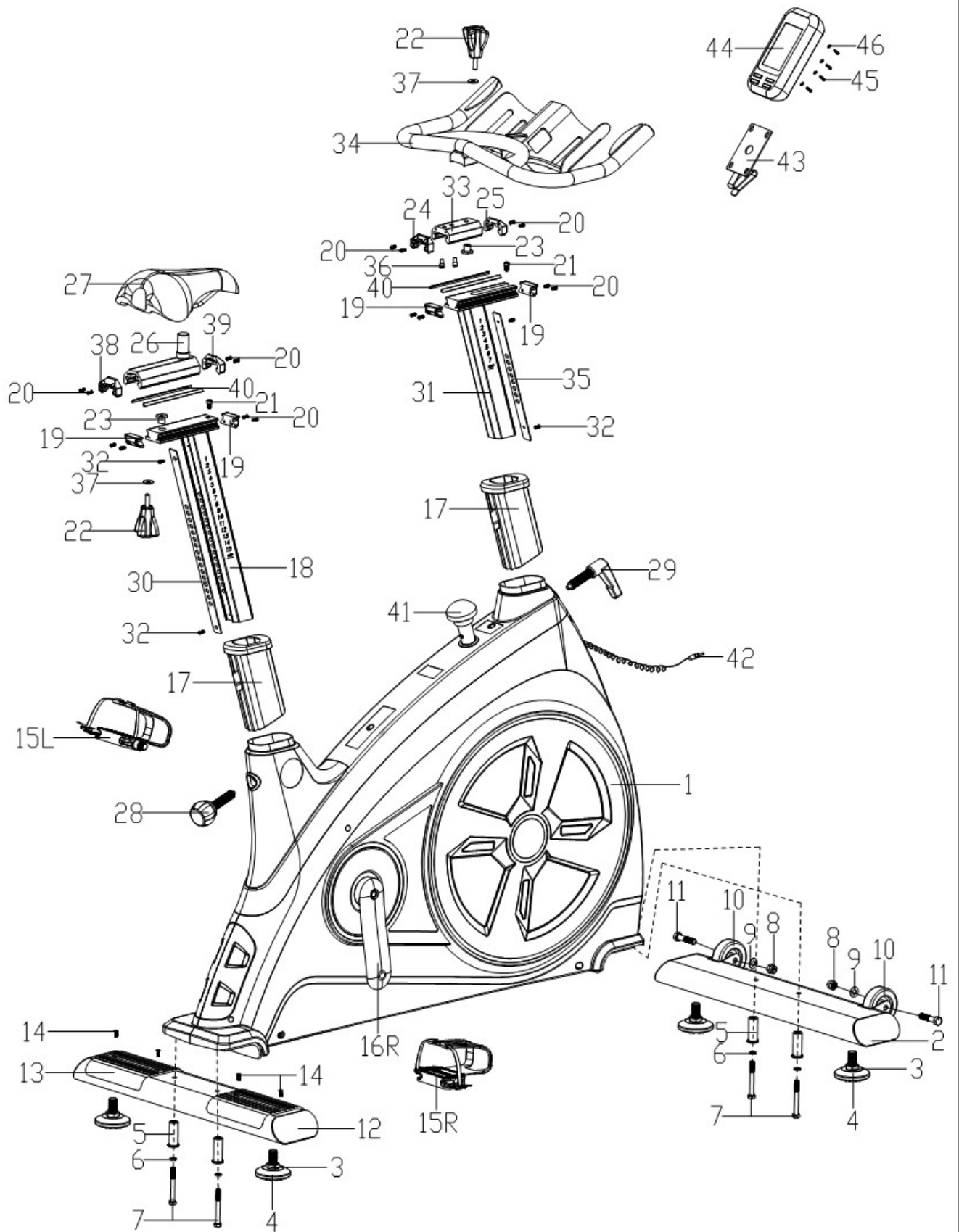

ΛΙΣΤΑ ΕΞΑΡΤΗΜΑΤΩΝ

NO.	ΠΕΡΙΓΡΑΦΗ	ΤΕΜ.	NO.	ΠΕΡΙΓΡΑΦΗ	ΤΕΜ.
1	Κεντρικό Πλαίσιο	1	24	Ακριανό καπάκι 1	1
2	Μπροστινός Σταθεροποιητής	1	25	Ακριανό καπάκι 2	1
3	Εξαγωνικό Παξιμάδι M16*1.5	4	26	Βάση Σέλας	1
4	Πόδια ρύθμισης	4	27	Σέλα	1
5	Διαχωριστικό	4	28	Στρογγυλός Μοχλός	1
6	Ροδέλα D8	4	29	Μοχλός σχήματος -L	1
7	Εξαγωνικό Μπουλόνι M8*70	4	30	Ενισχυτική πλακέτα σωλήνα σέλας	1
8	Παξιμάδι 'Nylon' M10	2	31	Σωλήνας στήριξης χειρολαβής	1
9	Επίπεδη Ροδέλα D10XΦ20x2	2	32	Βίδα M4X12	4
10	Ρόδακια	2	33	Στήριγμα Χειρολαβής	1
11	Εξαγωνικό Μπουλόνι M10*45	2	34	Τιμόνι	1
12	Πίσω σταθεροποιητής	1	35	Ενισχυτική πλακέτα σωλήνα χειρολαβής	1
13	Ποδοστήριγμα	2	36	Βίδα M8X15	2
14	Βίδα M4x12	4	37	Επίπεδη Ροδέλα D8XΦ20x2	2
15L/R	Πεντάλ (L/R)	1 pr	38	Ακριανό Καπάκι Β	1
16L/R	Βραχίονας Πεντάλ (L/R)	1 pr	39	Ακριανό Καπάκι F	1
17	Αποστάτης σωλήνα καθίσματος	2	40	Διαχωριστική Πλακέτα	4
18	Σωλήνας Καθίσματος	1	41	Μοχλός ρύθμισης Αντίστασης	1
19	Ακριανό Καπάκι	4	42	Καλώδιο αισθητήρα	
20	Βίδα M4x10	16	43	Στήριγμα καντράν	
21	Εξάγωνο Μπουλόνι M6X10	2	44	Καντράν	
22	Μοχλός Χειρολαβής	2	45	Βίδα	
23	Παξιμάδι στηρίγματος	2	46	Επίπεδη ροδέλα	

ΤΕΧΝΙΚΑ ΧΑΡΑΚΤΗΡΙΣΤΙΚΑ

Βάρος Τροχού:	22 kg
Βάρος μηχανήματος:	75 kg
Σύστημα μετάδοσης κίνησης:	Με ιμάντα
Κάθισμα:	Αλουμινίου, Ρυθμιζόμενο (κατά ύψος & μήκος)
Τιμόνι:	Αλουμινίου, Ρυθμιζόμενο (κατά ύψος & μήκος)
Μέγιστο Βάρος Χρήστη:	150 Kg
Καντράν:	Ενδείξεις Ταχύτητας, χρόνου, Απόστασης, θερμίδων, Παλμών
Διαστάσεις:	Μ: 122cm x Π: 60cm x Ύ: 110cm
Πιστοποίηση:	EN957

ΟΔΗΓΙΕΣ ΣΥΝΑΡΜΟΛΟΓΗΣΗΣ

Σημείωση: Η συναρμολόγηση απαιτεί 2 άτομα.

ΒΗΜΑ 1:

Συνδέστε τον Μπροστινό Σταθεροποιητή (2) και τον Πίσω Σταθεροποιητή (12) στο Κεντρικό Πλαίσιο (1) με το Εξαγωνικό Μπουλόνι (7), την Ροδέλα (6) και το Διαχωριστικό (5).

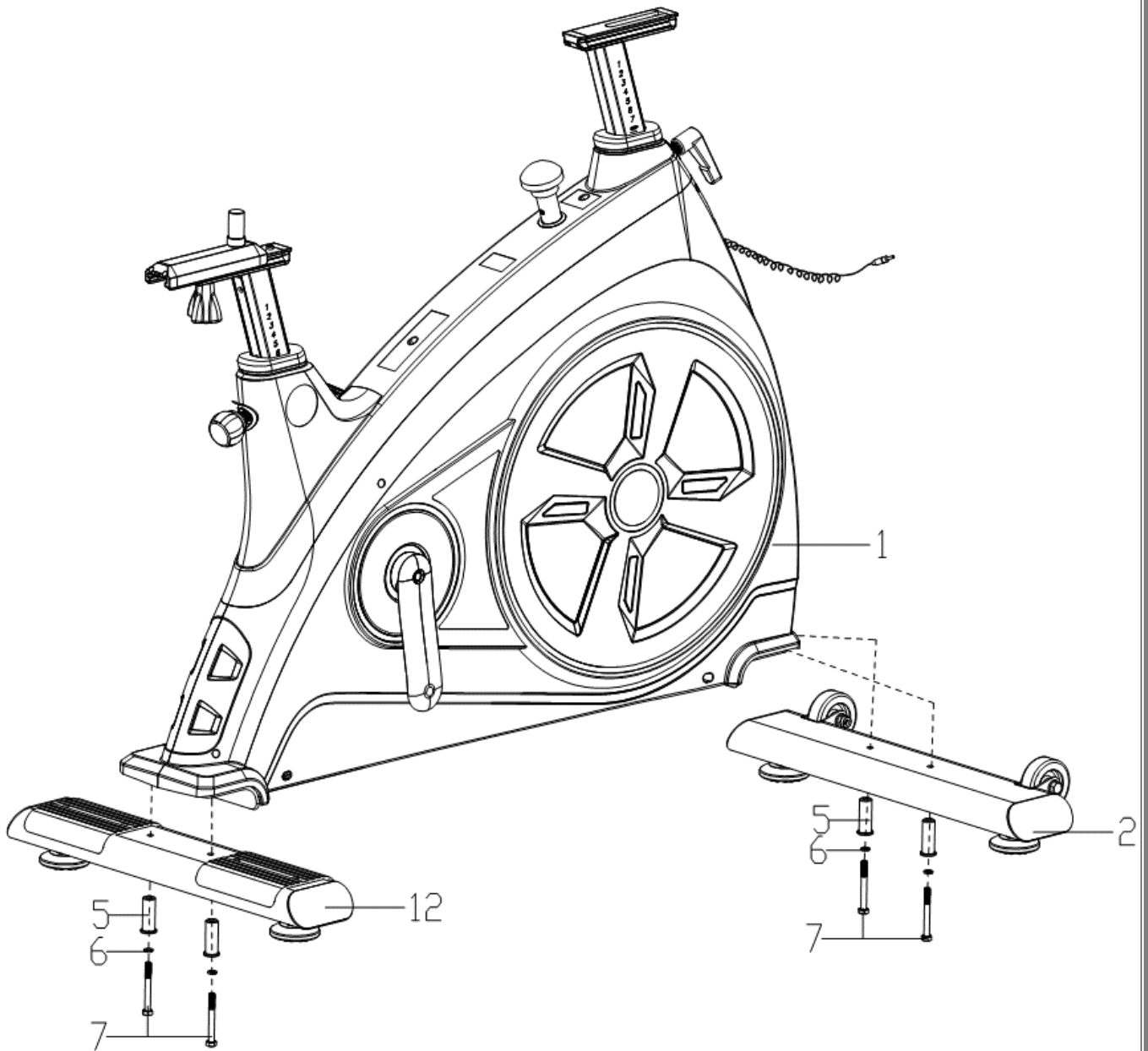

ΒΗΜΑ 2:

1. Ασφαλίστε τη Σέλα (27) στην Βάση σέλας (26).
2. Ξεβιδώστε την Βίδα (20) το ακριανό Καπάκι (19) και την Εξαγωνική Βίδα (21). Τοποθετήστε το Στήριγμα Χειρολαβής (33) στον Σωλήνα Χειρολαβής (31) και ρυθμίστε το Παξιμάδι στηρίγματος (23) στην σωστή θέση για να το εισάγετε στο στήριγμα χειρολαβής (33).
3. Ρυθμίστε το Στήριγμα Χειρολαβής (33) σε κατάλληλη θέση και στη συνέχεια ασφαλίστε το Τιμόνι (34) στον Σωλήνα Χειρολαβής (31) σφικτά με τον Μοχλό Χειρολαβής (22) και την Επίπεδη Ροδέλα (37).
4. Τέλος, συναρμολογήστε την Βίδα (20) το Ακριανό Καπάκι (19) και το Εξαγωνικό Μπουλόνι (21) στο Σωλήνα (31).

ΣΗΜΕΙΩΣΗ: Βεβαιωθείτε ότι η Σέλα (27) είναι καλά ασφαλισμένη στην Βάση Σέλας (26) πριν από την άσκηση.

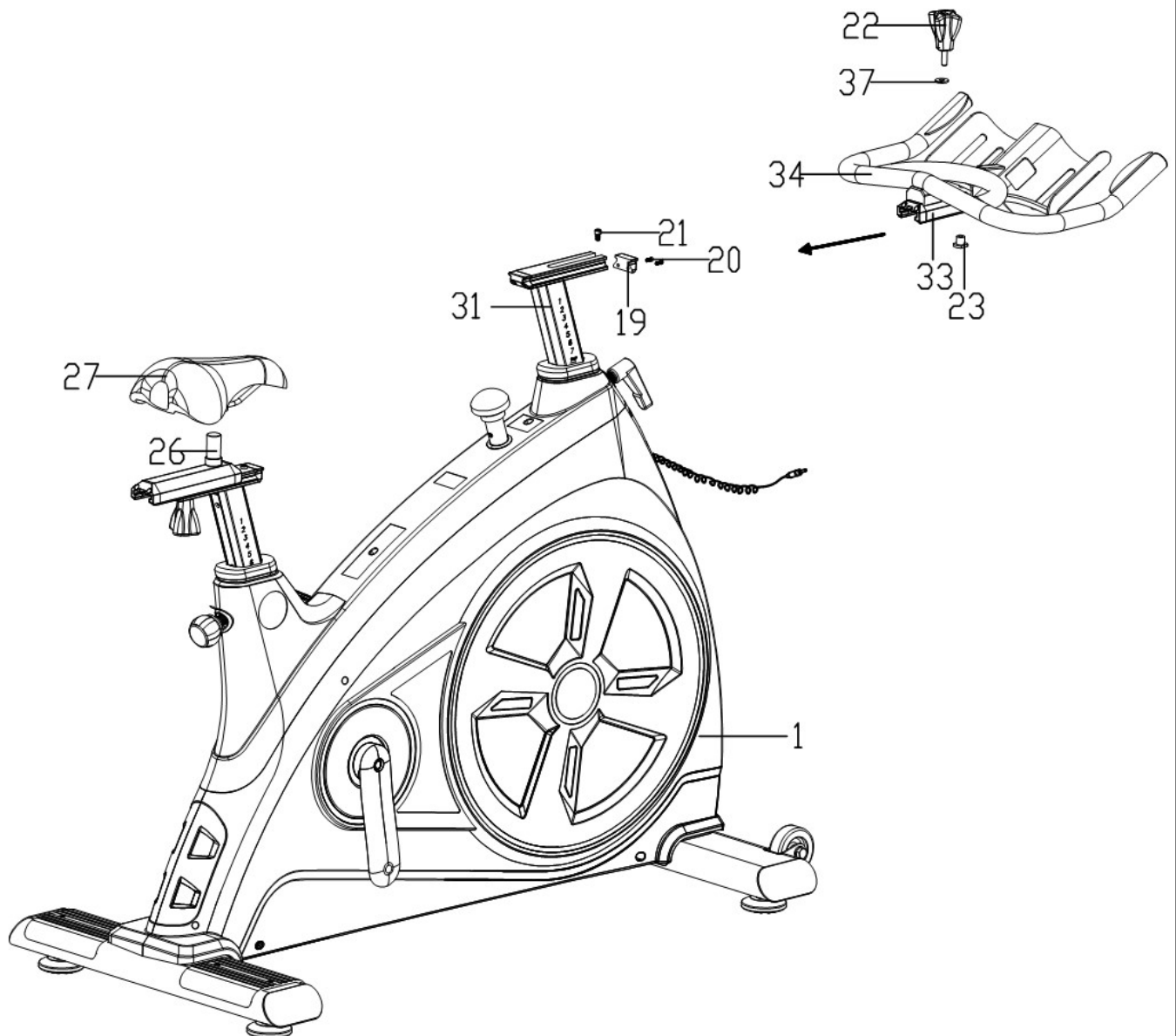

ΒΗΜΑ 3:

Συνδέστε τα Πεντάλ (15 L/R) στους βραχίονες Πεντάλ (16 L/R) του Κεντρικού Πλαισίου (1) αντίστοιχα.

ΣΗΜΕΙΩΣΗ: Τα αρχικά "L" και "R" στα πεντάλ είναι 'Left' = για την αριστερή και 'Right' = για την δεξιά πλευρά των βραχιόνων Πεντάλ. Το πεντάλ (L) πρέπει να περιστρέφεται αριστερόστροφα στον βραχίονα (L). Αντίθετα, το πεντάλ (R) πρέπει να στραφεί δεξιόστροφα στον βραχίονα (R). Βεβαιωθείτε ότι τα πεντάλ (15 L/R) έχουν ασφαλίσει με τους βραχίονες Πεντάλ (16 L/R) πριν ασκηθείτε.

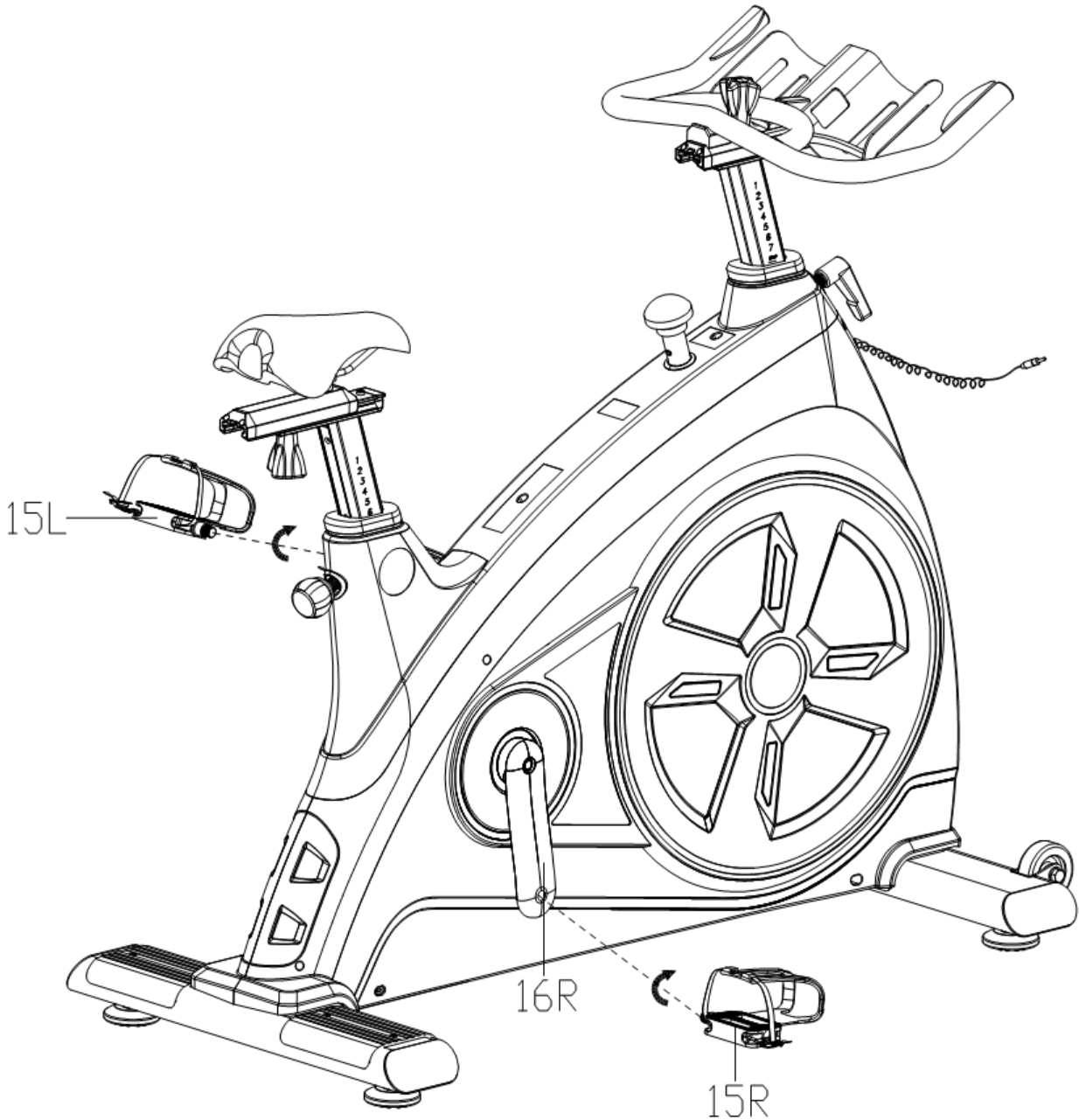

Προσοχή! Κατά την διάρκεια της άσκησης η έντονη εφίδρωση μπορεί να προκαλέσει χρωματική αλλοίωση στα μεταλλικά & πλαστικά μέρη του μηχανήματος. Η καλύτερη λύση είναι η χρήση πετσέτας κατά την διάρκεια της άσκησης, και σκούπισμα του μηχανήματος μετά από κάθε χρήση για αποφυγή κάποιας ανεπιθύμητης βλάβης.

ΒΗΜΑ 4:

Συνδέστε το καντράν (44) στο στήριγμα του καντράν (43) με την βίδα (45) και την επίπεδη ροδέλα (46). Στη συνέχεια, τοποθετήστε το στήριγμα του καντράν (43) στη μέση στο κέντρο του τιμονιού (34). Τέλος, συνδέστε το καλώδιο αισθητήρα (42) με το καντράν (44).

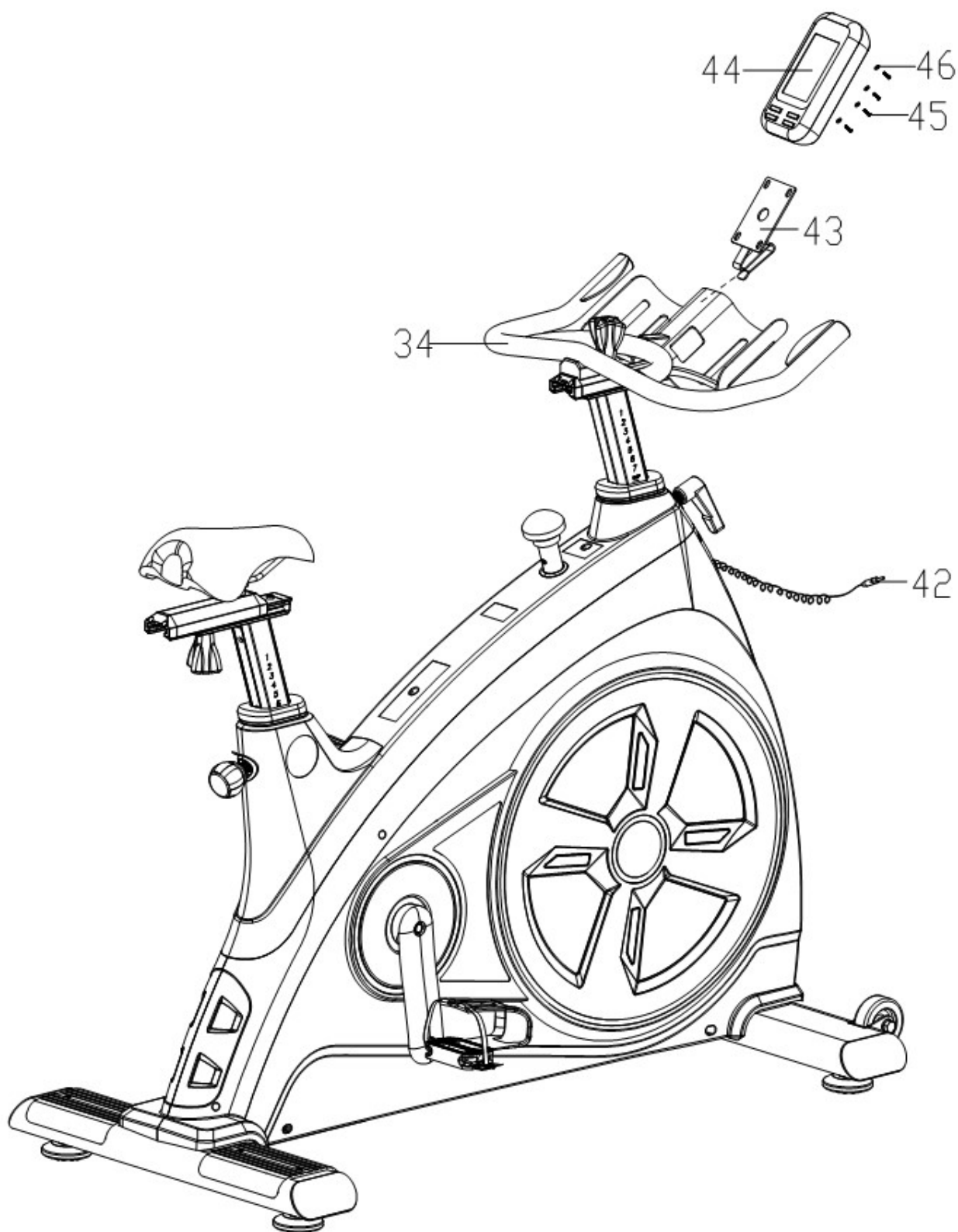



ΟΔΗΓΙΕΣ ΧΡΗΣΗΣ ΚΑΝΤΡΑΝ JS-10372

NO.00236

ΛΕΙΤΟΥΡΓΙΕΣ ΚΟΥΜΠΙΩΝ:

1. MODE (Λειτουργία)

1. Επιλέξτε το παράθυρο που επιθυμείτε.
2. Κατά την άσκηση (σύμβολο ) , σαρώστε 'scan' (σύμβολο ) , ή δείτε τις ενδείξεις: SPEED / AVG. SPEED / MAX SPEED, CALORIES/RPM, PULSE/AVG. PULSE/ MAX PULSE.
3. Reset: Κρατήστε το πατημένο για να επαναφέρεται τις τιμές όλων των ενδείξεων.

2. SET (Ρύθμιση)

- 1 Ορίστε τις τιμές του σχετικού παραθύρου στην οθόνη. Κρατήστε το πατημένο για γρήγορη αύξηση.
- 2 Στις άλλες λειτουργίες, σαρώστε 'scan' (σύμβολο ) , ή δείτε τις ενδείξεις: SPEED / AVG. SPEED / MAX SPEED, CALORIES/RPM, PULSE/AVG. PULSE/ MAX PULSE.

3. RESET (Επαναφορά)

Επαναφέρετε την τιμή του σχετικού παραθύρου.

4. RECOVERY (Ανάκτηση)

Πατήστε το για είσοδο / έξοδο από τη λειτουργία ανάκτησης παλμών όταν εμφανίζεται ο καρδιακός ρυθμός.

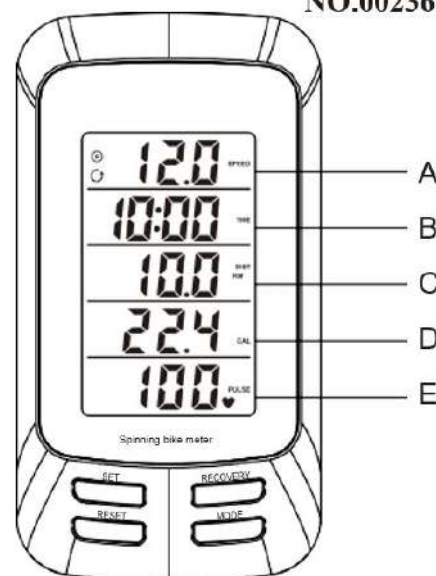

FUNCTION (Λειτουργίες ενδείξεων)

- 1. SPEED/AVG. SPEED /MAX SPEED:** Παράθυρο A.
Εμφανίζεται η τρέχουσα ταχύτητα άσκησης, ο μέσος όρος ταχύτητας & μέγιστης ταχύτητας κατά τη διάρκεια της άσκησης.
- 2. TIME:** Παράθυρο B.
1. Υπολογίζει τον συνολικό χρόνο από την έναρξη της άσκησης έως το τέλος. Ο χρόνος θα σταματήσει αυτόματα εάν δεν υπάρξει σήμα άσκησης για 6 δευτερόλεπτα.
2. Ορίζετε τον χρόνο άσκησης, 99 λεπτά το μέγιστο, προσθέτοντας 1 λεπτό με κάθε πάτημα του κουμπιού. Όταν η τιμή φτάσει το 0, το παράθυρο χρόνου 'TIME' θα αναβοσβήνει και θα ακουστεί ένα 'μπιπ' για 5 δευτερόλεπτα.
- 3. DISTANCE:** Παράθυρο C.
1. Υπολογίζει την συνολική απόσταση από την έναρξη της άσκησης έως το τέλος. Το KM είναι τα χιλιόμετρα, MI είναι για τα μίλια.
2. Ορίζετε την τιμή απόστασης, 99KM/MI το μέγιστο, προσθέτοντας 0.1 με κάθε πάτημα του κουμπιού. Όταν η τιμή φτάσει το 0, το παράθυρο απόστασης 'DIST' θα αναβοσβήνει και θα ακουστεί ένα 'μπιπ' για 5 δευτερόλεπτα.
- 4. CALORIES/RPM:** Παράθυρο D.
1. Υπολογίζει το σύνολο των θερμίδων που καταναλώνετε από την έναρξη της άσκησης έως το τέλος και επίσης τον τρέχον καρδιακό ρυθμό RPM.
2. Ορίζετε την τιμή θερμίδων, 999 το μέγιστο προσθέτοντας 1 με κάθε πάτημα του κουμπιού. Όταν η τιμή φτάσει το 0, το παράθυρο θερμίδων 'CAL' θα αναβοσβήνει και θα ακουστεί ένα 'μπιπ' για 5 δευτερόλεπτα.
- 5. PULSE/AVG.PULSE/MAX PULSE:** Παράθυρο E.
Εμφάνιση του τρέχον, του μέσου και του μέγιστου καρδιακού ρυθμού κατά την διάρκεια της άσκησης. Εύρος σφυγμού: 40 ~ 220 BPM.
- 6. AUTO OFF:** Το καντράν θα απενεργοποιηθεί αυτόματα χωρίς κανένα σήμα ή λειτουργία για 4 δευτερόλεπτα και τα τρέχον δεδομένα θα διατηρηθούν στην μνήμη.

INSTALLATION (Εγκατάσταση)

1. Αφαιρέστε το καπάκι μπαταρίας από το πίσω μέρος του καντράν και τοποθετήστε 2 μπαταρίες AAA 1.5V.
2. Συνδέστε το καντράν στο μπροστινό μέρος του ποδηλάτου.
3. Εγκαταστήστε τον μαγνήτη και τον αισθητήρα ταχύτητας στην σχετική θέση του ποδηλάτου. Βεβαιωθείτε ότι η απόσταση είναι λιγότερο από 10mm μεταξύ του μαγνήτη και του αισθητήρα.
4. Συνδέστε το βύσμα του καλωδίου ταχύτητας με το βύσμα του πίσω τμήματος του καντράν.
5. Ανεβείτε στο ποδήλατο και αν αλλάξει η τιμή ταχύτητας τότε σημαίνει ότι η σύνδεση είναι σωστή. Διαφορετικά ελέγξτε την εγκατάσταση μαγνήτη και αισθητήρα, καθώς και τις συνδέσεις βύσματος μεταξύ αισθητήρα και

καντράν.

■ OPERATION (Λειτουργία)

1. RESET (Επαναφορά)

Σε οποιοδήποτε παράθυρο, κρατήστε πατημένο το κουμπί MODE για 2 δευτερόλεπτα για να επαναφέρετε τα δεδομένα.

2. SET THE TARGET PARAMETERS (Ορισμός παραμέτρων στόχου)

Όταν σταματήσετε την άσκηση (σύμβολο ) , πατήστε το κουμπί MODE για να επιλέξετε το παράθυρο που επιθυμείτε να ρυθμίσετε ή να επαναφέρετε τις τιμές. Το σχετικό παράθυρο θα εμφανίζει

3. CHECK THE EXERCISE DATA (Έλεγχος δεδομένων άσκησης)

1) Σε λειτουργία χωρίς ρύθμιση, πατήστε το κουμπί 'SET', (σύμβολο ) , ή κατά την διάρκεια της άσκησης πατήστε το κουμπί MODE για να ελέγξετε τις ενδείξεις SPEED / AVG. SPEED / MAX SPEED, CALORIES/RPM, PULSE/AVG. PULSE/ MAX PULSE.

2) Όταν εμφανίζεται το σύμβολο  μαΐνει πως το καντράν σαρώνει την οθόνη. Θα σαρώνει την τιμή στο αντίστοιχο παράθυρο κάθε 6 δευτερόλεπτα.

4. PULSE RECOVERY (Ανάκτηση παλμών)

Φορέστε σωστά την ζώνη του πομπού ή πιάστε τους αισθητήρες παλμών χειρολαβής για να εμφανιστεί στο καντράν ο καρδιακός σας ρυθμός. Όταν είστε στο παράθυρο παλμών, σταματήστε την άσκηση, πατήστε 'RECOVERY' για να εισέλθετε στην λειτουργία ανάκτησης παλμών. Η οθόνη θα εμφανίσει αντίστροφη μέτρηση ενός λεπτού καθώς και τον καρδιακό σας ρυθμό. Περιμένετε μέχρι να φτάσει το 0. Στην συνέχεια θα εμφανιστεί το επίπεδο ανάκτησης παλμών από το F1 έως το F6, δηλαδή, από την ταχύτερη ανάκαμψη έως την πιο αργή. Η ταχύτερη ανάκτηση F1 δείχνει το καλύτερο και το F6 το πιο αργό. Πατήστε ξανά το RECOVERY' για έξοδο από την λειτουργία ανάκτησης παλμών.

ΠΡΟΣΟΧΗ! Ο αισθητήρας καρδιακών παλμών, η μέτρηση σωματικού λίπους καθώς και ο μετρητής θερμίδων δεν είναι ιατρικές συσκευές. Διάφοροι παράγοντες μπορεί να επηρεάσουν την ακρίβεια των ενδείξεων. Προορίζονται μόνο ως βοηθήματα κατά την διάρκεια της άσκησης.

■ REPLACE BATTERY (Αντικατάσταση μπαταρίας)

Όταν το χρώμα της οθόνης σβήνει ή τρεμοπαίζει όταν πατάτε τα κουμπιά τότε σημαίνει ότι η μπαταρία δεν έχει αρκετή ισχύ. Βγάλτε το κάλυμμα της μπαταρίας και χρησιμοποιήστε 2 νέες μπαταρίες 1.5V AAA UM-4 για να αντικαταστήσετε την μπαταρία.

ΑΣΚΗΣΕΙΣ ΠΡΟΘΕΡΜΑΝΣΗΣ & ΔΙΑΤΑΣΕΩΝ

Ένα επιτυχημένο πρόγραμμα εκγύμνασης αποτελείται από την προθέρμανση, την αερόβια άσκηση, και την χαλάρωση. Κάνετε ολόκληρο το πρόγραμμα τουλάχιστον δύο και κατά προτίμηση τρεις φορές την εβδομάδα, με ανάπαυση για μια μέρα μεταξύ των προπονήσεων. Μετά από μερικούς μήνες, μπορείτε να αυξήσετε τις ασκήσεις σας σε τέσσερις ή πέντε φορές την εβδομάδα.

ΠΡΟΘΕΡΜΑΝΣΗ

Ο σκοπός της προθέρμανσης είναι να προετοιμάσει το σώμα σας για άσκηση και για να ελαχιστοποιήσει τους τραυματισμούς. Κάντε προθέρμανση για δύο έως πέντε λεπτά πριν την εκγύμναση ενδυνάμωσης ή πριν την αερόβια εκγύμναση. Κάντε ασκήσεις που ανεβάζουν τους καρδιακούς παλμούς και ζεστάνετε τους μυς σας. Οι ασκήσεις μπορεί να περιλαμβάνουν ταχύ περπάτημα, τρέξιμο, πηδηματάκια, πηδηματάκια με σχοινάκι και επιτόπιο τρέξιμο.

ΔΙΑΤΑΣΕΙΣ

Κάντε διατάσεις όταν οι μύες σας είναι ζεστοί από την προθέρμανση και ξανά μετά το τέλος της εκγύμνασης ενδυνάμωσης ή αερόβιας, είναι πολύ σημαντικό. Οι μύες τεντώνονται πιο εύκολα σε αυτά τα στάδια λόγω της ανεβασμένης θερμοκρασίας συνεπώς μειώνεται σημαντικά ο κίνδυνος τραυματισμού. Οι διατάσεις θα πρέπει να κρατούνται για 15 με 30 δευτερόλεπτα.



Διατάσεις
Πλευρών



Άγγιγμα
Δαχτύλων



Διάταση
Προσαγωγών

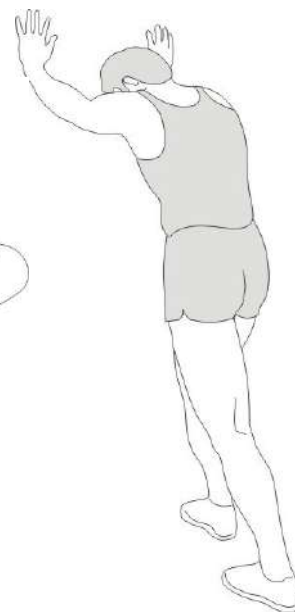

Διάταση
ισχνοκνημιαίων

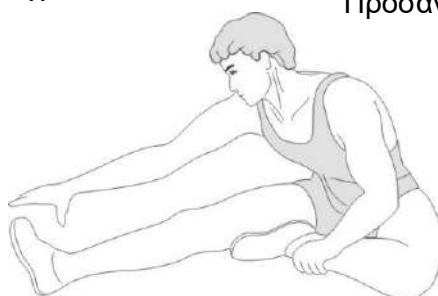

Διάταση κνημιαίων/Αχιλλείου τένοντα

Να θυμάστε πάντα να συμβουλευέστε τον γιατρό σας πριν από οποιοδήποτε πρόγραμμα εκγύμνασης.

ΧΑΛΑΡΩΣΗ

Ο σκοπός της χαλάρωσης είναι να επιστρέψει το σώμα σας σε φυσιολογικά ή σχεδόν φυσιολογικά επίπεδα στο τέλος του προγράμματος εκγύμνασης. Η σωστή χαλάρωση κατεβάζει αργά τους καρδιακούς σας παλμούς και επιτρέπει το αίμα να γυρίσει στην καρδιά.

ΟΡΟΙ ΕΓΓΥΗΣΗΣ

- Ο χρόνος της εγγύησης είναι: 2 χρόνια για τα μηχανικά και 5 χρόνια για το μεταλλικό σκελετό.
- Η X-TREME STORES A.E. αναλαμβάνει να επισκευάσει το μηχανήμα δωρεάν σε περίπτωση βλάβης που οφείλεται αποκλειστικά σε σφάλμα κατασκευής. Η εγγύηση καλύπτει το κόστος των ανταλλακτικών. Η αντικατάσταση ή όχι των ανταλλακτικών είναι στη κρίση των τεχνικών της εταιρίας. Ο έλεγχος και η ρύθμιση του μηχανήματος βαρύνει τον πελάτη.
- Η παρούσα εγγύηση ισχύει μόνο εφ' όσον συνοδεύεται από τη νόμιμη απόδειξη αγοράς (τιμολόγιο πώλησης ή δελτίο λιανικής πώλησης). Η διάρκεια της εγγύησης δε παρατείνεται για οποιοδήποτε λόγο και οπωσδήποτε αποκλείεται η μεταβίβαση της εγγύησης σε τρίτο.
- Η αποκατάσταση κάθε βλάβης γίνεται το συντομότερο δυνατό ενώ αποκλείεται κάθε είδους απαίτηση για αποζημίωση λόγω έλλειψης ανταλλακτικών και καθυστέρησης αποκατάστασης της βλάβης. Τα έξοδα για τη μεταφορά του μηχανήματος προς ή από το συνεργείο της αντιπροσωπείας θα επιβαρύνουν τον πελάτη μετά την πάροδο των 6 μηνών από την αγορά του.
- Οι όροι εγγύησης ορίζονται από τους κατασκευαστές των μηχανημάτων και διέπονται με βάση τους ευρωπαϊκούς κανονισμούς.
- Μετά την λήξη της εγγύησης οποιαδήποτε αλλαγή ανταλλακτικού καλύπτεται με 6 μήνες εγγύηση.

Η ΕΓΓΥΗΣΗ ΔΕΝ ΙΣΧΥΕΙ:

- Όταν η βλάβη είναι αποτέλεσμα κακής χρήσης, μετατροπών, κακής σύνδεσης και κακής συντήρησης.
- Εξαρτήματα που έχουν καταστραφεί από υπαιτιότητα του χρήστη όπως σπασμένα πλαστικά μέρη, φθαρμένος ιμάντας από μη σωστή ρύθμιση, λανθασμένη ή ελλιπή λίπανση, φθορές κατά την μετακίνηση του μηχανήματος.
- Εξαρτήματα όπως πετάλια και σέλα θεωρούνται αναλώσιμα και καλύπτονται από εγγύηση 6 μηνών.
- Όταν το μηχανήμα ανοιχτεί ή επισκευαστεί από τρίτους.
- Όταν η βλάβη προέρχεται από αμέλεια του αγοραστή & δεν έχουν ακολουθηθεί οι υποδείξεις των οδηγιών χρήσης.
- Όταν το μηχανήμα τοποθετηθεί σε εξωτερικό χώρο ή εκτεθεί στον ήλιο. Διατηρείτε καθαρό το μηχανήμα!
- Όταν τα ηλεκτρονικά εξαρτήματα (κονσόλα) έχουν υποστεί ζημιά από έντονη εφίδρωση ή άλλο υγρό που έχει έρθει σε επαφή ή διεισδύσει στο εσωτερικό τους.

Τηλ.: 210 66 20 921 -2 – Fax: 210 66 20 923 – e-mail: service@xtr.gr

TERMS OF WARRANTY

- Warranty period is 2 years mechanical and 5 years for the metal frame.
- X-TREME STORES S.A. undertakes to repair the machine free of charge in the event of damage due solely to a manufacturing fault. The warranty covers the cost of the spare parts. Replacement of spare parts or not is up to the company technicians. The customer is responsible for the control and adjustment of the machine.
- This warranty note is only valid if it is accompanied by legal proof of purchase (invoice or retail receipt). The warranty period is not extended for any reason and the transfer of it to a third party is excluded.
- Any damage is repaired as soon as possible and any claim for damages due to lack of spare parts and delay in repairing the damage is excluded. The costs of transporting the machine to or from the dealership will be borne by the customer after 6 months of purchase.
- The warranty conditions are set by the manufacturers of machinery and are governed by European regulations.
- Upon expiry of the warranty, any replacement part is covered by a 6-month warranty.

THE WARRANTY SHALL NOT APPLY:

- When the fault is the result of misuse, alterations, poor connection, poor maintenance, voltage fluctuations in the PPC network.
- Components damaged by user fault such as broken plastic parts, damaged belt with improper adjustment, incorrect or incomplete lubrication, damage when moving the machine.
- Components such pedals and seat are considered consumables and are covered by a 6-month warranty.
- When the machine is opened or repaired by third parties.
- When the damage is caused by the buyer's negligence & the instructions for use have not been followed.
- When the machine is outdoors or exposed to sun or dust. Keep the machine clean!
- When electronic components (console) are damaged by intense sweating or other liquid that has come into contact with or penetrated inside them.

Tel.: 210 66 20 921 -2 – **Fax:** 210 66 20 923 –**e-mail:** service@xtr.gr

ΕΞΕΙΔΙΚΕΥΜΕΝΑ ΚΑΤΑΣΤΗΜΑΤΑ FITNESS



Λ. ΚΟΥΠΙ 34, ΚΟΡΩΠΙ Τ.Κ. 19441Τ.Θ. 6201
Τηλ.: 210 66 20 921 -2 - **Fax:** 210 66 20 923
E-mail: info@xtr.gr • f/xtrstores •  /@xtr.gr

Τηλ. για όλη την Ελλάδα:
801.11.15.100

www.xtr.gr